



SE

Svetsströmskälla

Sirion 405 puls

Sirion 505 puls

099-005720-EW506

Beakta vidare systemdokumentation!

09.04.2024

**Register now
and benefit!
Jetzt Registrieren
und Profitieren!**

www.ewm-group.com



Allmänna hänvisningar

VARNING



Läs bruksanvisningen!

Bruksanvisningen informerar om säker användning av produkterna.

- Läs och följ bruksanvisningen för samtliga systemkomponenter, i synnerhet säkerhets- och varningsanvisningarna!
- Beakta föreskrifter om förebyggande av olyckor och nationella bestämmelser!
- Förvara bruksanvisningen på aggregats användningsplats.
- Säkerhets- och varningsskyltar på aggregatet informerar om eventuella faror. De måste vara identifierbara och läsbara.
- Aggregatet är tillverkat i enlighet med aktuell teknisk utvecklingsnivå samt gällande regler och standarder och får endast användas, underhållas och repareras av fackpersonal.
- Tekniska ändringar på grund av vidareutveckling inom aggregattekniken kan leda till olika svetsförhållanden.

Kontakta er återförsäljare eller vår kundservice på +49 2680 181-0 om ni har frågor angående installation, idrifttagande, användning, speciella omständigheter på användningsplatsen samt ändamålsenlig användning .

En lista över auktoriserade återförsäljare finns på www.ewm-group.com/en/specialist-dealers.

Ansvaret i sammanhang med användning av denna anläggning begränsas uttryckligen till anläggningens funktion. Allt annat ansvar, av vilket slag det vara må, uteslutes uttryckligen. Denna befrielse från ansvar accepteras av användaren vid idrifttagning av anläggningen.

Såväl iakttagandet av denna anvisning som även villkoren och metoderna vid installation, drift, användning och skötsel av aggregatet kan inte övervakas av tillverkaren.

Ett felaktigt utförande av installationen kan leda till materiella skador och även innebära att personer utsätts för risker. Därför övertar vi inget slags ansvar för förluster, skador och kostnader, som resulterar av felaktig installation, icke fackmässig drift samt felaktig användning och skötsel eller på något sätt står i samband härmed.

© EWM GmbH

Dr. Günter-Henle-Straße 8

D-56271 Mündersbach · Tyskland

Tfn: +49 2680 181-0, Fax: -244

E-post: info@ewm-group.com

www.ewm-group.com

Upphovsrätten till detta dokument förblir hos tillverkaren.

Kopiering, även i form av utdrag, endast med skriftligt godkännande.

Innehållet i detta dokument har noga undersökts, kontrollerats och bearbetats, ändå förbehåller vi oss för ändringar, skrivfel och misstag.

Datasäkerhet

Användaren är ansvarig för att alla ändringar av fabriksinställningarna säkerhetskopieras. Användaren ansvarar själv för borttagna personliga inställningar. Tillverkaren har inget ansvar för detta.

1 Innehållsförteckning

1	Innehållsförteckning.....	3
2	För Din säkerhet	6
2.1	Information om användning av bruksanvisningen	6
2.2	Symbolförklaring.....	7
2.3	Säkerhetsföreskrifter.....	8
2.4	Transport och uppställning.....	11
3	Ändamålsenlig användning	13
3.1	Användningsområde.....	13
3.2	Användning och drift uteslutande med följande aggregat.....	13
3.3	Hänvisningar till standarder.....	13
3.3.1	Garanti.....	13
3.3.2	Konformitetsdeklaration	13
3.3.3	Svetsning i en miljö med ökade elektriska risker	13
3.3.4	Serviceokument (reservdelar och kopplingscheman)	14
3.3.5	Kalibrering/validering.....	14
3.3.6	Del av den samlade dokumentationen	14
4	Apparatbeskrivning - snabböversikt.....	15
4.1	Sett framifrån/bakifrån.....	15
4.1.1	Anslutningsfält.....	17
5	Uppbyggnad och funktion	18
5.1	Transport och uppställning.....	18
5.1.1	Omgivningskrav	18
5.1.2	Aggregatkyllning	19
5.1.3	Arbetsstycksledning, allmänt	19
5.1.4	Kylning av svetsbrännaren	19
5.1.4.1	Anslutning kylmodul.....	19
5.1.5	Anslutning av mellanslangpaket till strömkällan	20
5.1.6	Nätanslutning.....	21
5.1.6.1	Visuell kontroll av inställd nätspänning.....	21
5.1.6.2	Anpassa strömkällan efter nätspänningen	22
5.1.6.3	Återuppstart.....	22
5.1.6.4	Nätform.....	23
5.1.7	Inkoppling och systemdiagnos	23
5.1.8	Anvisningar för placering av svetsströmsledningar.....	24
5.1.9	Vagabonderande svetsströmmar.....	25
5.2	MIG/MAG-svetsning.....	26
5.2.1	Anslutning arbetsstyckledning.....	26
5.2.2	Anslutning svetsbrännare.....	26
5.2.3	Uppgiftsval manuell.....	26
5.3	Manuell elektrodsvetsning eller mejsling	27
5.3.1	Anslutning av elektrodhållare eller mejsel	27
5.3.2	Uppgiftsval manuell.....	27
5.4	TIG-svetsning.....	28
5.4.1	Anslutning	28
5.4.2	Uppgiftsval manuell.....	28
6	Underhåll, skötsel och avfallshantering.....	29
6.1	Allmänt.....	29
6.1.1	Rengöring	29
6.1.2	Smutsfilter.....	29
6.2	Underhållsarbeten, intervall	30
6.2.1	Dagliga underhållsarbeten	30
6.2.2	Underhållsarbeten varje månad	30
6.2.3	Årlig kontroll (inspektion och kontroll under drift).....	30
6.3	Avfallshantering av aggregatet	31
7	Avhjälp av störningar.....	32
7.1	Felindikeringar (strömkälla).....	32
7.2	Varningsmeddelanden.....	39

7.3	Checklista för åtgärdande av fel	41
7.4	Avluftning av kylmedelskretsen	42
8	Tekniska data	43
8.1	Mått och vikte	43
8.2	Effektdata	44
8.2.1	Sirion 405 puls	44
8.2.2	Sirion 505 puls	45
9	Tillbehör.....	46
9.1	Systemkomponent	46
9.1.1	Trådmatarenhet	46
9.1.2	Kylning av svetsbrännaren	46
9.1.3	Transportsystem.....	46
9.2	Tillval för eftermontering.....	46
9.3	Skyddsgasförsörjning	46
9.4	Allmänt tillbehör.....	46
9.5	Datorkommunikation.....	46
10	Bilaga.....	47
10.1	Genomsnittlig trådelektrodförbrukning	47
10.2	Genomsnittlig skyddsgasförbrukning	47
10.2.1	MIG/MAG-svetsning.....	47
10.2.2	TIG-svetsning	47
10.3	Återförsäljarsökning.....	48

2 För Din säkerhet

2.1 Information om användning av bruksanvisningen

FARA

Arbets- eller driftsförfaranden som måste följas exakt för att utesluta en omedelbart hotande, allvarlig personskada eller död.

- Säkerhetsanvisningen innehåller signalordet "FARA" med en generell varningssymbol i sin rubrik.
- Faran förtydligas dessutom genom ett piktogram i marginalen.

VARNING

Arbets- eller driftsförfaranden som måste följas exakt för att utesluta en möjlig, allvarlig personskada eller död.

- Säkerhetsanvisningen innehåller signalordet "VARNING" med en generell varningssymbol i sin rubrik.
- Faran förtydligas dessutom genom ett piktogram i marginalen.

OBSERVERA

Arbets- eller driftsförfaranden som måste följas exakt för att utesluta en möjlig, lätt personskada.

- Säkerhetsanvisningen innehåller signalordet "SE UPP" med en generell varningssymbol i sin rubrik.
- Faran förtydligas genom ett piktogram i marginalen.



























Tekniska detaljer som användaren måste beakta för att undvika skador på egendom och maskin.

Indikeringar beträffande tillvägagångssätt samt uppräkningspunkter som visar dig steg för steg vad du ska göra i speciella situationer känner du igen med hjälp av blickfångarpunkterna, t.ex.:

- ansluta och låsa kontakten för svetsströmledningen i motsvarande motkontakt.

2.2 Symbolförklaring

Symbol	Beskrivning	Symbol	Beskrivning
	Beakta tekniska detaljer		Tryck och släpp (peka/tryck)
	Koppla från aggregatet		Släpp
	Koppla på aggregatet		Tryck och håll intryckt
	fel/ogiltig		koppla
	rätt/giltig		vid
	Ingång		Siffervärde/inställbart
	Navigera		Signallampan lyser grönt
	Utgång		Signallampan blinkar grönt
	Tidsvisning (exempel: vänta 4 s/tryck)		Signallampan lyser rött
	Avbrott i menyvisningen (ytterligare inställningsmöjligheter möjliga)		Signallampan blinkar rött
	Verktyg ej nödvändigt/ använd ej verktyg		Signallampan lyser blått
	Verktyg nödvändigt/ använd verktyg		Signallampan blinkar blått

2.3 Säkerhetsföreskrifter

VARNING



**Olycksrisk vid ignorering av säkerhetsanvisningarna!
Ignorering av säkerhetsanvisningarna kan vara livsfarligt!**

- Läs säkerhetsanvisningarna i denna anvisning noggrant!
- Beakta föreskrifter om förebyggande av olyckor och nationella bestämmelser!
- Uppmana personer inom arbetsområdet att följa föreskrifterna!



Risk för personskada på grund av elektrisk spänning!

Elektrisk spänning kan vid beröring leda till livsfarliga elektriska stötar och brännskador. Även vid beröring vid låg spänning kan man bli förskräckt och som följd därav råka ut för en olycka.

- Rör aldrig direkt vid spänningsförande delar, till exempel svetsströmsuttag, stav-, volfram-, eller trådelektroder!
- Placera alltid svetsbrännaren och/eller elektrodhållaren på isolerat underlag!
- Använd fullständig, personlig skyddsutrustning (användningsberoende)!
- Endast kompetent personal får öppna maskinen!
- Aggregatet får inte användas för upptining av rör!



Fara vid sammankoppling av flera strömkällor!

Om flera strömkällor ska sammankopplas parallellt eller i serie, får detta endast utföras av en utbildad fackman enligt standarden IEC 60974-9 "Installation och användning" och arbetarskyddsföreskriften BGV D1 (tidigare VBG 15) eller i enlighet med nationella bestämmelser!

Utrustningarna får endast godkännas för ljusbågssvetsning efter en kontroll, för att säkerställa att den tillåtna tomgångsspänningen inte överskrids.

- Låt endast en utbildad fackman ansluta aggregaten!
- Vid urdrifttagning av enstaka strömkällor måste alla nät- och svetsströmledningar kopplas bort från det totala svetssystemet på ett säkert och tillförlitligt sätt. (Risk för backspänningar!)
- Koppla inte ihop svetsmaskiner med polvändaromkopplare (PWS-serien) eller aggregat för växelströmssvetsning (AC), eftersom svetsspänningarna kan adderas otillåtet genom en enkel felmanövrering.



Risk för personskador genom strålning och hetta!

Ljusbågsstrålning leder till skador på hud och ögon.

Kontakt med heta arbetsstycken och gnistor orsakar brännskador.

- Använd svetskärm resp. svetskyddshjälm med tillräckligt skyddssteg (användningsberoende)!
- Använd torra skyddskläder (t.ex. svetskärm, handskar, etc.) enligt respektive lands gällande föreskrifter!
- Skydda utomstående personer mot strålning och bländningsrisk med svetsdraperier eller lämpliga skyddsväggar!

 **VARNING****Risk för personskador pga. olämplig klädsel!**

Strålning, värme och elektrisk spänning är riskkällor som ska undvikas under ljusbågs-svetsning. Användaren ska vara utrustad med en fullständig, personlig skyddsutrustning. Skyddsutrustningen måste skydda mot följande:

- Andningsskydd, mot hälsoskadliga ämnen och blandningar (rökgaser och ångor) eller vidta lämpliga åtgärder (utsugning etc.).
- Svetsskyddshjälm med korrekt skyddsanordning mot joniserande strålning (IR- och UV-strålning) och värme.
- Torr svetsklädsel (skor, handskar och huvudskydd) som skyddar mot varm omgivning, med jämförbar effekt som vid en lufttemperatur på 100 °C eller mer, samt elstöt och arbete på delar som står under spänning.
- Hörselskydd mot skadligt buller.

**Explosionsrisk!**

Skenbart ofarliga ämnen i slutna kärl kan bygga upp ett övertryck vid upphettning.

- Avlägsna behållare med brännbara eller explosiva vätskor från arbetsområdet!
- Hetta inte upp explosiva vätskor, damm eller gaser genom svetsningen och kapningen!

**Brandrisk!**

De höga temperaturer som uppstår vid svetsningen, sprutande gnistor, glödande delar och het slagg kan leda till flambildning.

- Observera brandhärddar inom arbetsområdet!
- Medför inga lättantändliga föremål som exempelvis tändstickor eller cigarettändare.
- Ha lämplig släckningsutrustning tillgänglig på arbetsplatsen!
- Avlägsna noggrant brännbara ämnen från arbetsstycket före svetsningen.
- Bearbeta svetsade arbetsstycken förrän de har svalnat. Låt de ej komma i kontakt med brännbara material!

 **OBSERVERA**
**Rök och gaser!**

Rök och gaser kan leda till andnöd och förgiftning! Dessutom kan lösningsmedelsångor (klorerat kolväte) omvandlas till giftigt fosgen genom ljusbågens ultravioletta strålning!

- Säkerställ tillräcklig frisklufttillförsel!
- Håll lösningsmedelsångor borta från ljusbågens strålningsområde!
- Använd lämpligt andningsskydd vid behov!
- För att förhindra bildning av fosgen måste rester av klorerade lösningsmedel på arbetsstycket först neutraliseras genom lämpliga åtgärder.

**Bullerbelastning!**

Buller som överskrider 70dBA kan orsaka bestående hörselskador!

- Använd lämpligt hörselskydd!
- Personer som befinner sig inom arbetsområdet måste använda lämpligt hörselskydd!



Enligt IEC 60974-10 delas svetsmaskiner upp i två klasser för elektromagnetisk kompatibilitet (information om EMC-klass finns i tekniska data) >se kapitel 8:



Klass A Aggregaten är inte avsedda för användning inom bostadsområden som får sin elström från det offentliga lågspänningsförsörjningsnätet. Vid säkerställandet av den elektromagnetiska kompatibiliteten för aggregat enligt klass A kan svårigheter uppträda inom dessa områden, såväl pga. ledningsbundna som strålade störningar.



Klass B Aggregaten uppfyller EMC-kraven inom industriområden och bostadsområden, inklusive bostadsområden med anslutning till det offentliga lågspänningsförsörjningsnätet.

Installation och drift

Vid drift av ljusbågssvetsanläggningar kan i vissa fall elektromagnetiska störningar uppträda, trots att alla svetsmaskiner uppfyller emissionsgränsvärdena enligt normen. Användaren ansvarar för störningar som utgår från svetsningen.

Vid **bedömningen** av möjliga elektromagnetiska problem i omgivningen måste användaren ta hänsyn till följande: (se även EN 60974-10 Bilaga A)

- Nät-, styr-, signal- och telekommunikationsledningar
- Radio- och TV-apparater
- Datorer och andra styranordningar
- Säkerhetsanordningar
- Hälsan hos personer i närheten, särskilt om de använder pacemakers eller hörapparater
- Kalibrerings- och mätanordningar
- Interferenstålgheten hos andra anordningar i omgivningen
- Den tid på dagen när svetsarbetena måste utföras

Rekommendationer för reducering av störningsemissioner

- Nätanslutning, t.ex. extra nätfilter eller avskärmning med metallrör
- Underhåll av ljusbågssvetsutrustningen
- Svetsledningarna ska vara så korta som möjligt och ligga tätt tillsammans och direkt utmed golvet
- Potentialutjämning
- Jordning av arbetsstycket. I de fall, där en direkt jordning av arbetsstycket inte är möjlig, bör förbindelsen ske genom lämpliga kondensatorer.
- Avskärmning från andra utrustningar i omgivningen eller av hela svetsutrustningen

**Elektromagnetiska fält!**

Strömkällan kan alstra elektriska eller elektromagnetiska fält som kan störa funktionen hos elektroniska anläggningar som datorer, CNC-apparater, telekommunikationsledningar, nät-, signalledningar, pacemaker och defibrillator.



- Följ underhållsanvisningarna >se kapitel 6.2!
- Rulla av svetsledningarna helt!
- Skärma av strålningskänsliga apparater och anordningar på lämpligt sätt!
- Funktionen hos pacemakers kan påverkas (konsultera läkare vid behov).

⚠ OBSERVERA**Företagarens förpliktelser!****För drift av aggregatet måste respektive nationella direktiv och lagar iakttas!**

- Nationell tillämpning av ramdirektivet 89/391/EEG om genomförande av åtgärder för förbättrad säkerhet och hälsoskydd för arbetstagare vid arbetet samt tillhörande separata direktiv.
- Särskilt direktivet 89/655/EEG angående minimala föreskrifter för säkerhet och hälsoskydd vid användning av arbetsutrustning genom arbetstagare vid arbetet.
- Föreskrifterna för arbets säkerhet och förebyggande av olyckor i respektive land.
- Uppställning och drift av aggregatet motsvarande IEC 60974-9.
- Undervisa användaren regelbundet i säkerhetsmedvetet arbete.
- Regelbunden kontroll av aggregatet enligt IEC 60974-4.

**Tillverkarens garanti upphör att gälla vid aggregatskador pga. främmande komponenter!**

- **Använd endast systemkomponenter och tillval (strömkällor, svetsbrännare, elektrodhållare, fjärrstyrningar, reserv- och förslitningsdelar etc.) som ingår i vårt leveransprogram!**
- **Tillbehörskomponenter får endast stickas in i motsvarande anslutningsuttag och låsas när svetsaggregatet är avstängt.**

Krav för anslutningen till det offentliga försörjningsnätet

Högeffektsaggregat kan påverka nätets kvalitet pga. den ström de drar från försörjningsnätet. För vissa aggregattyper kan därför anslutningsbegränsningar eller krav på den maximalt möjliga ledningsimpedansen eller den erforderliga minimala försörjningskapaciteten vid gränssnittet till det offentliga nätet (gemensam kopplings PCC) gälla, varvid vi även hänvisar till aggregatets tekniska data. I detta fall faller det under verksamhetsutövarens eller aggregatets användares ansvar, ev. efter konsultation med energileverantören, att säkerställa att aggregatet kan anslutas.

2.4 Transport och uppställning

⚠ VARNING**Olycksrisk pga. felaktig hantering av skyddsgasflaskor!****Felaktig hantering och otillräcklig fastsättning av skyddsgasflaskor kan leda till allvarliga personskador!**

- Följ gastillverkarens anvisningar gällande bestämmelser för tryckgasbehållare!
- Fastsättning på skyddsgasflaskans ventil är inte tillåten!
- Undvik att värma upp skyddsgasflaskan!

OBSERVERA



Risk för olycksfall på grund av försörjningsledningar!

Vid transport kan ej bortkopplade försörjningsledningar (nätledningar, styrledningar, etc.) förorsaka risker, t.ex. att anslutna apparater välter och skadar personer!

- Koppla från försörjningsledningar före transport!



Risk för vältnings!

Vid förflyttning och uppställning kan aggregatet välta och skada personer eller själva aggregatet kan ta skada. Säkerheten mot att välta är säkerställd upp till en vinkel på 10° (enligt IEC 60974-1).

- Ställ upp eller transportera aggregatet på ett jämnt, fast underlag!
- Säkra påbyggnadsdetaljer på lämpligt sätt!



Risk för olycksfall på grund av felaktigt dragna ledningar!

Felaktigt dragna ledningar (nät-, styrnings-, svetsledningar eller mellanslangpaket) kan utgöra snubbelrisk.

- Dra försörjningsledningar plant på golvet (undvik öglor).
- Undvik att dra ledningar på gång- eller transportvägar.



Risk för personskador på grund av uppvärmd kylvätska och dess anslutningar!

Den använda kylvätska och dess anslutnings- resp. förbindelsepunkter kan värmas upp kraftigt under drift (vattenkyllt utförande). När kylmedelskretsarna öppnas kan kylmedel som läcker ut orsaka skållning.

- Öppna endast kylmedelskretsarna när strömkällan resp. kylaggregatet är avstängt!
- Använd korrekt skyddsutrustning (skyddshandskar)!
- Förslut öppnade anslutningar på slangarna med lämpliga pluggar.



Aggregaten är konstruerade för drift i upprätt läge!

Drift i ej tillåtna lägen kan leda till skador på aggregatet.

- **Transport och drift uteslutande i upprätt läge!**



Genom felaktig anslutning kan tillbehörskomponenter och strömkällan skadas!

- **Tillbehörskomponenter får endast stickas in i motsvarande anslutningsuttag och låsas när svetsaggregatet är avstängt.**
- **Utförliga beskrivningar framgår av motsvarande tillbehörskomponents bruksanvisning!**
- **Tillbehörskomponenter registreras automatiskt efter tillkoppling av strömkällan.**



Dammskyddslock skyddar anslutningsuttagen och sålunda aggregatet mot nedsmutsning och skador.

- **Om ingen tillbehörskomponent är ansluten till uttaget måste dammskyddslocket vara påsatt.**
- **Vid defekt eller förlust måste dammskyddslocket ersättas!**

3 Ändamålsenlig användning

⚠ VARNING



Faror på grund av felaktig användning!

Aggregatet är tillverkat i enlighet med aktuell teknisk utvecklingsnivå samt gällande regler och standarder för användning inom industri och annan kommersiell verksamhet. Det är endast avsett för svetsmetoden som anges på typskylten. Vid felaktig användning kan aggregatet utgöra fara för personer, djur och materiella värden. Garantin omfattar inte skador som är ett resultat av felaktig användning!

- Använd aggregatet uteslutande enligt avsedd användning och endast av utbildad, sakkunnig personal!
- Aggregatet får inte förändras eller byggas om på felaktigt sätt!

3.1 Användningsområde

Multiprocess-svetsmaskin för manuell elektrosvetsning med följande svetsprocedurer:

Huvudmetoder MIG/MAG-svetsning:

- MIG/MAG-standardljusbåge
- forceArc
- rootArc
- MIG/MAG-pulsbåge
- forceArc puls
- rootArc puls

Sekundärmetoder:

- TIG-svetsning (Liftarc)
- Manuell elektrosvetsning
- Mejsling

3.2 Användning och drift uteslutande med följande aggregat

För drift av svetsaggregatet krävs en motsvarande trådmaterenhet (systemkomponent)!

Följande systemkomponenter kan kombineras med varandra:

Strömkälla	Sirion 405 puls Sirion 505 puls
Trådmaterenhet	Drive 4X S
Svetsbrännarkylningsaggregat	Cool 55 U40
Transportvagn	Trolley 54-5

3.3 Hänvisningar till standarder

3.3.1 Garanti

Ytterligare information finns i broschyren "Warranty registration" liksom vår information om garanti, underhåll och kontroll på www.ewm-group.com!

3.3.2 Konformitetsdeklaration



Denna produkt uppfyller de EU-direktiv som listas i intyget vad gäller konstruktion och utförande. Ett specifikt intyg om överensstämmelse medföljer i original till varje produkt.

Tillverkaren rekommenderar att utföra en säkerhetsteknisk kontroll var tolfte månad i enlighet med nationella och internationella standarder och riktlinjer (från första idrifttagningen).

3.3.3 Svetsning i en miljö med ökade elektriska risker



Svetsströmkällor med denna märkning kan användas för svetsning i en omgivning med ökad fara för elektrisk stöt (t.ex. i pannor). För detta ska lämpliga nationella resp. internationella föreskrifter beaktas. Själva strömkällan får inte placeras i riskområdet!

3.3.4 Servicedokument (reservdelar och kopplingscheman)

⚠ VARNING



Inga felaktiga reparationer och modifikationer!
För att förhindra personskador och maskinskador får maskinen endast repareras eller modifieras av kvalificerade personer (auktoriserad servicepersonal)!
Vid obehörigt ingrepp upphör garantin att gälla!

- Anlita kvalificerade personer (auktoriserad servicepersonal) för reparationer!

Kopplingschemana bifogas apparaten i original.

Reservdelar kan beställas hos vederbörande återförsäljare.

3.3.5 Kalibrering/validering

Ett originalcertifikat medföljer till produkten. Tillverkaren rekommenderar att kalibrering/validering utförs med tolv månaders intervall (från första idrifttagningen).

3.3.6 Del av den samlade dokumentationen

Detta dokument är en del av den dokumentationen och är endast giltigt i kombination med alla del-dokument! Läs och följ bruksanvisningarna till samtliga systemkomponenter, i särskilt säkerhetsanvisningarna!

Bilderna visar ett allmänt exempel med ett svetsystem.



Bild. 3.1

Pos.	Dokumentation
A.1	Trådmatarenhet
A.2	Transportvagn
A.3	Strömkälla
A.4	Kylenhet
A.5	Svetsbrännare
A.6	Styring
A	Samlad dokumentation

4 Apparatbeskrivning - snabböversikt

4.1 Sett framifrån/bakifrån

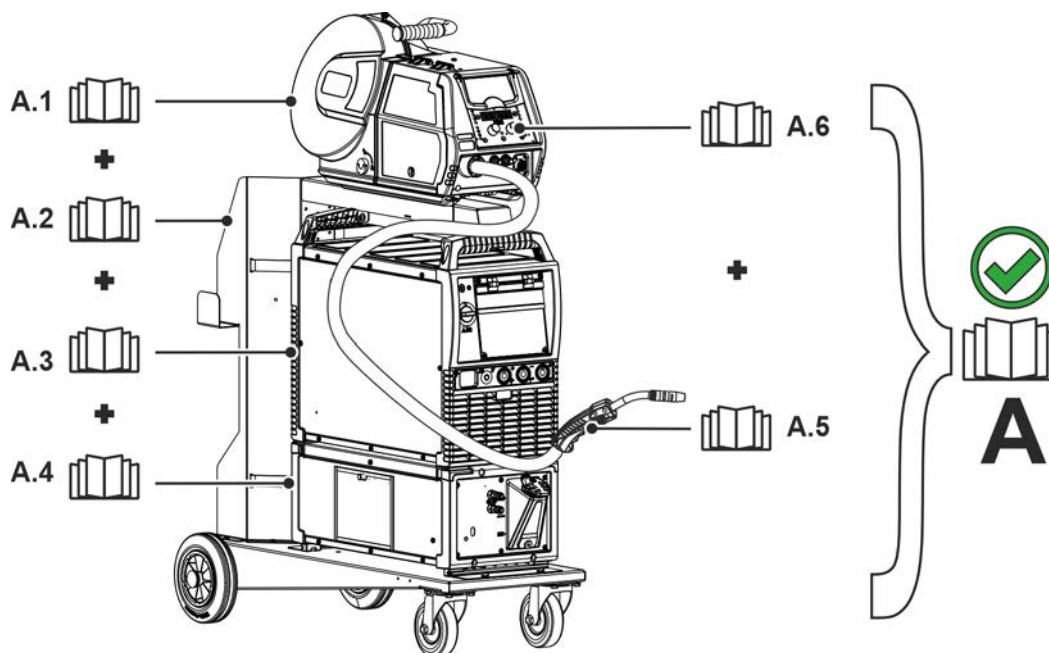





Bild. 4.1

Pos.	Symbol	Beskrivning
1		Transporthandtag
2		Signallampa, Driftfärdig Signallampan lyser när aggregatet är påslaget och driftfärdigt
3		Huvudbrytare Starta eller stäng av maskinen.
4		Intag kylluft Smutsfilter tillval >se kapitel 9
5		Aggregatfötter
6		Anslutningsfält >se kapitel 4.1.1
7		Utgångsöppning kylluft
8		Anslutningsuttag, svetsström "+" Tillbehörets anslutning är metodberoende, följ anslutningsbeskrivningen för motsvarande svetsmetod >se kapitel 5.
9		Nätanslutningskabel >se kapitel 5.1.6
10		Anslutningskontakt, svetsström "-" Tillbehörets anslutning är metodberoende, följ anslutningsbeskrivningen för motsvarande svetsmetod >se kapitel 5.
11		Aggregatstyrning (se motsvarande bruksanvisning "Styrning")

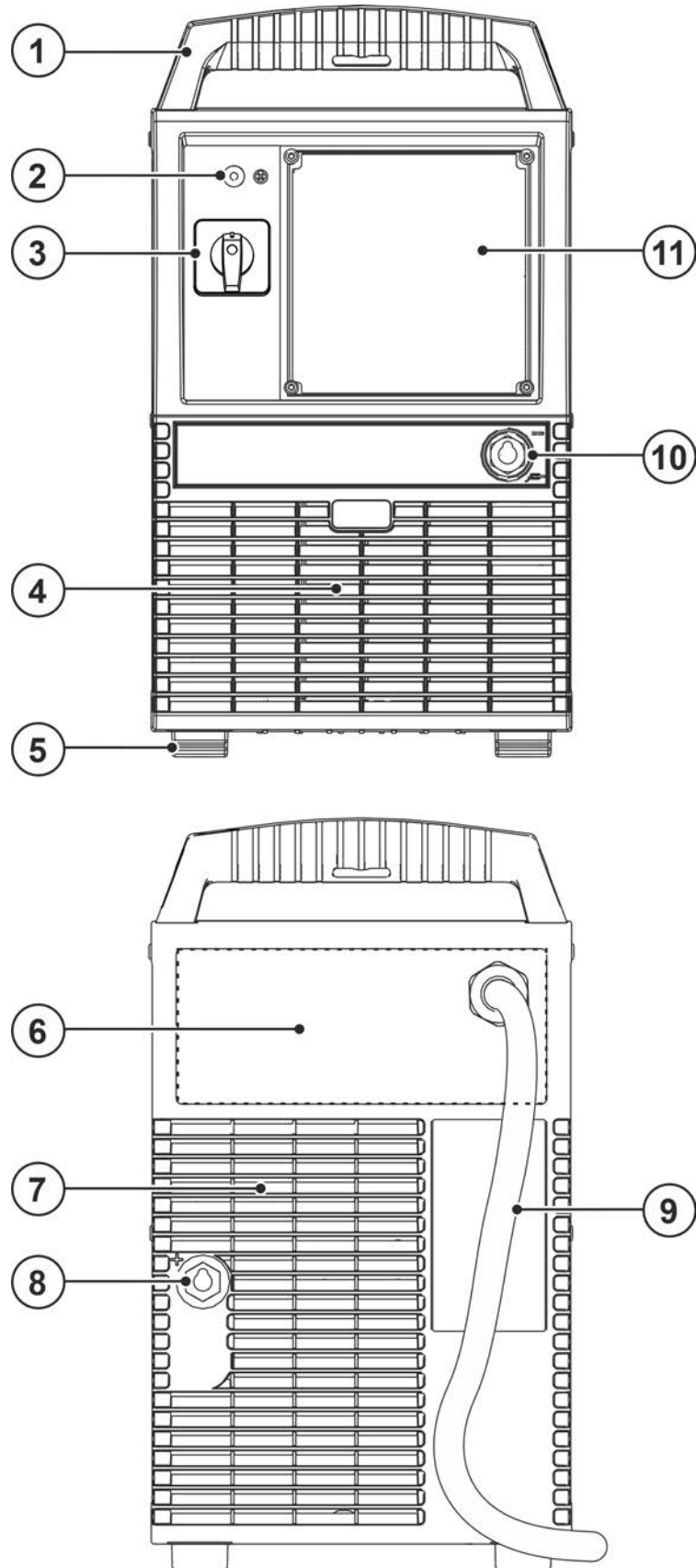
4.1.1 Anslutningsfält



Bild. 4.2

Pos.	Symbol	Beskrivning
1		Tryckknapp, automatsäkring Säkring för trådmatarmotorns nätanslutning (Tryck på knappen för att återställa utlöst säkring)
2		Anslutningskontakt 7-polig (digital) Anslutning trådmatningsapparat
3		Anslutningskontakt, 8-polig Styrledning kylvänhet
4		Anslutningskontakt 4-polig Spänningsförsörjning kylvänhet

5 Uppbyggnad och funktion

⚠ VARNING

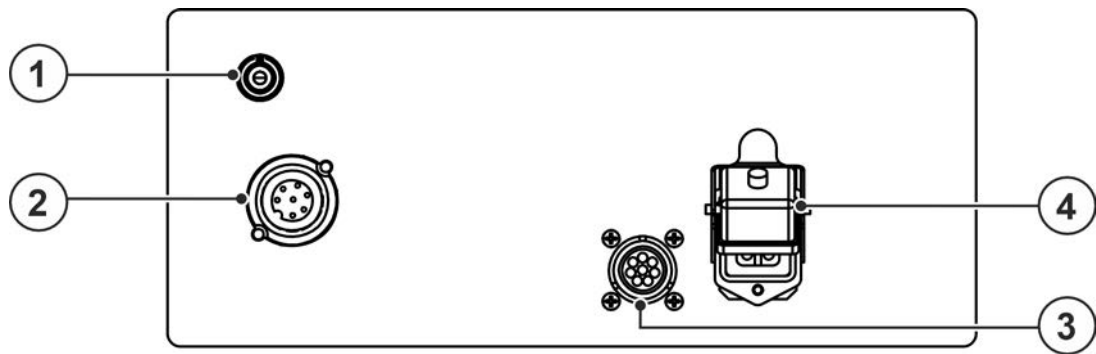

Risk för personskada genom elektrisk spänning!

Kontakt med strömförande delar, t.ex. strömanslutningar, kan vara livsfarlig!

- lakttag säkerhetsanvisningarna på första sidan av bruksanvisningen!
- Idrifttagning uteslutande genom personer, som förfogar över tillräckliga kunskaper gällande hantering av strömkällor!
- Förbindelse- eller strömledningar ansluts vid fränkopplat aggregat!

⚠ OBSERVERA



Fara genom elektrisk ström!

Om man växlar mellan olika svetsmetoder och svetsbrännare samt en elektrodhållare är ansluten till maskinen, ligger det tomgångs-/svetsspänning på alla ledningar samtidigt.

- Lägg därför vid arbetets början och uppehåll i arbetet alltid undan brännare och elektrodhållare isolerade!

Läs och beakta dokumentationen för alla system - resp. tillbehörskomponenter!

5.1 Transport och uppställning

⚠ VARNING



Risk för olyckor pga. otillåten transport av aggregat som inte kan lyftas med kran!

Kranlyft och upphängning av aggregatet är inte tillåtet! Aggregatet kan falla ner och skada personer! Handtag, remmar och fästen är endast lämpliga för transport för hand!

- Aggregatet är inte lämpligt för kranlyft eller upphängning!
- Kranlyft resp. drift i upphängt tillstånd är – allt efter aggregatutförande – tillval och måste vid behov kompletteras i efterhand >se kapitel 9!



Skador på aggregatet pga. felaktig transport!

Aggregatet kan ta skada av drag- och tvärkrafter vid nedsättning eller lyftning i ej lodrätt läge!

- **Dra inte aggregatet vågrätt över dess fötter!**
- **Lyft alltid aggregatet i lodrätt läge och ställ ner det försiktigt.**

5.1.1 Omgivningskrav



Maskinen må ikke brukes i løse luften (henge etter ledning og sveisekabel) men må bare settes opp og brukes på en egnet, stabilt og plant underlag!!

- **Företagaren måste sörja för ett halksäkert, jämnt golv och tillräcklig belysning av arbetsplatsen.**
- **En säker manövrering av aggregatet måste alltid vara säkerställd.**



Skador på aggregatet på grund av nedsmutsning!

Ovanligt stora mängder damm, syror, korrosiva gaser eller substanser kan skada aggregatet (följ underhållsintervallen >se kapitel 6.2).

- **Undvik stora mängder rök, svetssprut, ånga, oljedimma, slipdamm och korrosiv omgivningsluft!**

Under drift

Temperaturområde för omgivningsluften:

- -25 °C till +40 °C (-13 °F till 104 °F) ^[1]

Relativ luftfuktighet:

- upp till 50 % vid 40 °C (104 °F)
- upp till 90 % vid 20 °C (68 °F)

Transport och förvaring

Förvaring i slutna rum, omgivningsluftens temperaturområde:

- -30 °C till +70 °C (-22 °F till 158 °F) ^[1]

Relativ luftfuktighet

- upp till 90 % vid 20 °C (68 °F)

^[1] Omgivningstemperaturen beror på kylmedlet! Beakta brännarkylningens kylmedelstemperaturområde!

5.1.2 Aggregatkylning

Bristande ventilation leder till effektreduktion och skador på aggregatet.

- **Innehåll omgivningsvillkoren!**
- **Håll in- och utloppsöppningen för kylluft fri!**
- **Innehåll minimalavståndet 0,5 m till hinder!**

5.1.3 Arbetsstycksledning, allmänt**⚠ OBSERVERA**

Risk för brännskador vid icke fackmässig svetsströmsanslutning!

Om svetsströmskontakter (anslutning till aggregat) inte är förreglade eller om arbetsstyckets anslutningar är nedsmutsade (färg, korrosion) kan dessa anslutningar och ledningar bli heta och leda till brännskador vid beröring!

- Kontrollera svetsströmsanslutningarna dagligen och förregla dem vid behov genom att vrida åt höger.
- Rengör arbetsstyckets anslutningsställe noga och sätt fast det ordentligt! Använd inte konstruktionsdelar på arbetsstycket för återledning av svetsströmmen!

5.1.4 Kylning av svetsbrännaren**5.1.4.1 Anslutning kylmodul**

Bild. 5.1

Pos.	Symbol	Beskrivning
1		Anslutningskontakt 4-polig Spänningsförsörjning kylvilhet
2		Anslutningskontakt, 8-polig Styrledning kylvilhet
3		Kylmodul

- Stick in kylaggregatets 4-poliga försörjningskontakt i svetsaggregatets 4-poliga anslutningsuttag och lås.
- Stick in kylaggregatets 8-poliga styrledningskontakt i svetsaggregatets 8-poliga anslutningsuttag och lås.

5.1.5 Anslutning av mellanslangpaket till strömkällan

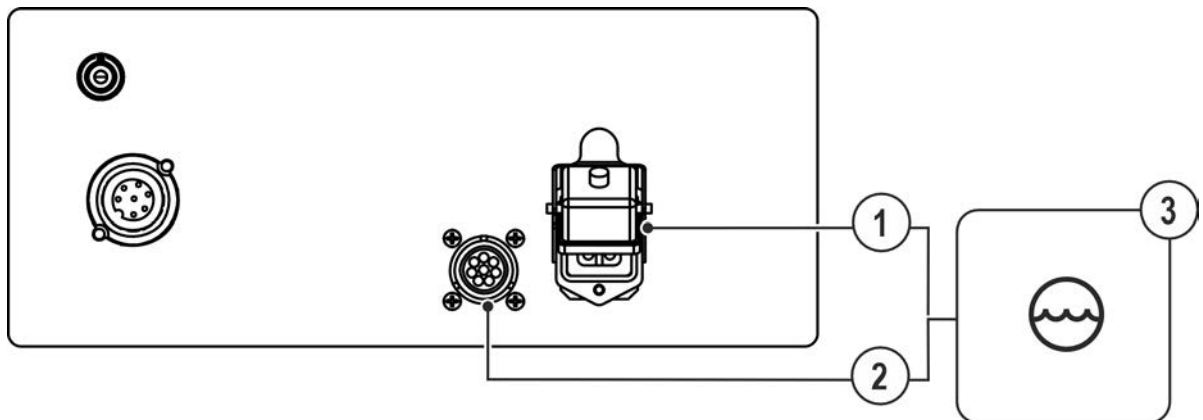
Vissa trådelektroder (t.ex. självskyddande kärntråd) ska svetsas med negativ polaritet. I detta fall ska svetsströmledningen anslutas till svetsströmuttaget "-", återledarkabeln till svetsströmuttaget "+". Iaktta elektrodtilverkarens anvisningar!



Bild. 5.2

Pos.	Symbol	Beskrivning
1		Trådmatarenhet
2		Mellanslangpaket
3		Anslutningsuttag, 7-poligt (analogt) Anslutning trådmatarenhet
4		Anslutningsuttag, svetsström "+" • MIG/MAG-standardsvetsning (mellanslangpaket)
5		Anslutningsuttag Svetsström "-" • MIG/MAG-kärntrådssvetsning: Svetsström för trådmatarenhet/brännare

- Stick slangpaketändan genom dragavlastningen mellanslangpaket och lås fast det genom att vrida åt höger.

Dragavlastningen för fastsättning av mellanslangpaketet sker på använd transportvagn (se tillhörande dokumentation).

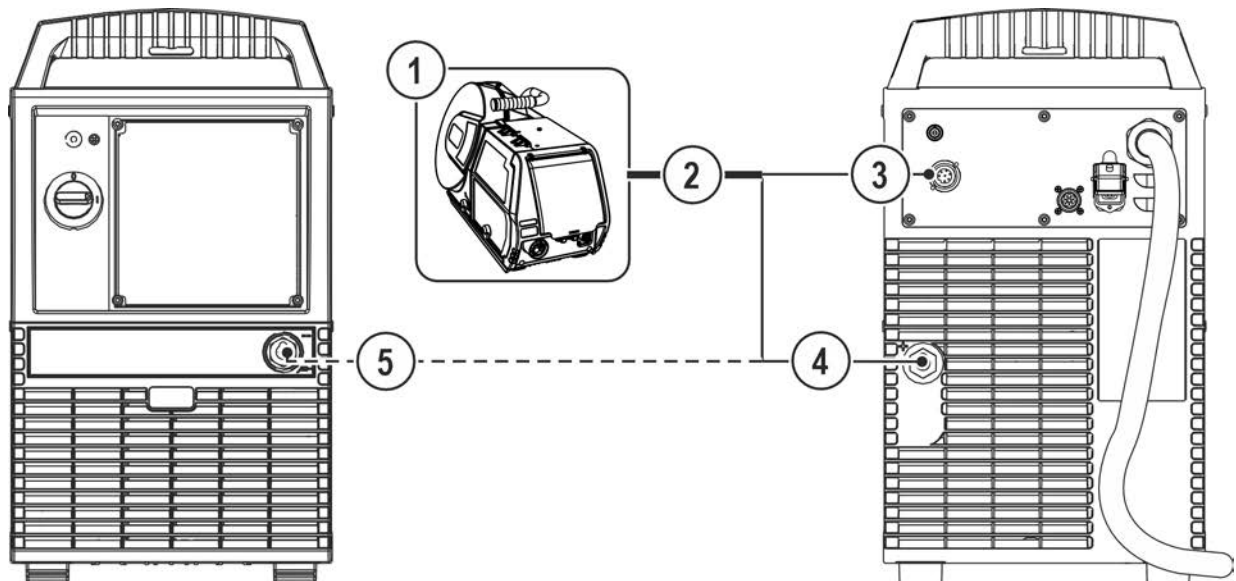
- Stick in svetsströmkabeln i motsvarande anslutningskontakt för svetsström och lås genom att vrida åt höger.
 - MIG/MAG-kärntråd: Anslutningskontakt svetsström
 - MIG/MAG-standard: Anslutningskontakt svetsström +• Stick in styrledningens kabelkontakt i det 7-poliga anslutningsuttaget och lås fast den med en mantelmutter (Det går bara att sticka in stickkontakten i anslutningskontakten i ett läge).

5.1.6 Nätanslutning

FARA



Faror på grund av felaktig nätanslutning!

Felaktig nätanslutning kan leda till personskador och materiella skador!

- Anslutningen (nätkontakt eller kabel), reparations- eller styrningsanpassningen av aggregatet måste utföras av en behörig elektriker i enlighet med landets gällande lagar och föreskrifter!
- Den på effektskylten angivna nätspänningen måste överensstämma med försörjningsspänningen.
- Anslut endast aggregatet till ett uttag med föreskriftsenligt ansluten skyddsledare.
- Nätkontakt, nätuttag och nätkabel måste kontrolleras regelbundet av en elektriker!
- Vid generatordrift måste generatorn jordas i enlighet med dess bruksanvisning. Det genererade nätet måste vara lämpligt för drift av aggregat enligt skyddsklass I.



Svetsströmkällan är utrustad med en inre omkopplingsanordning för flera nätspänningar. Strömkällans aktuellt inställda nätspänning måste överensstämma med försörjningsspänningen! För detta ska följande steg utföras:

- **Visuell kontroll – jämförelse mellan aktuellt inställd nätspänning på strömkällan och försörjningsspänningen >se kapitel 5.1.6.1**
- **Anpassning och märkning av nätspänningen >se kapitel 5.1.6.2**
- **Efter ingrepp i aggregatet måste en säkerhetskontroll utföras >se kapitel 5.1.6.3!**

5.1.6.1 Visuell kontroll av inställd nätspänning

Den inställda nätspänningen är märkt på typskylten samt på dekalen på nätanslutningskabeln genom en markering. Om det markerade nätspänningsområdet överensstämmer med försörjningsspänningen kan idrifttagningen fortsätta. Om uppgifterna för nät- och försörjningsspänning inte stämmer överens måste nätspänningen kopplas om till försörjningsspänningen i aggregatet >se kapitel 5.1.6.2.

Avlägsnade eller otydliga dekaler måste ersättas!

IEC 60974-1, -10 CLA			
5A/14.3V ... 500A/39V			
X	40%	60%	100%
$U_0 = 82-98V$	I_2	500A	430A 370A
	U_1	35.5V	32.5V
		40V	
			100%
$U_0 = 87$			370A
			34.8V
	<input checked="" type="checkbox"/>	380V-400V	$I_1 \text{ eff}$
	<input type="checkbox"/>	440V-480V	23.5A
			19.6A
Version: 2			L90-005663-00001

Exempel typskylt

	Betrieb an allen TN, TT und IT-Netzen. (Netz mit Schutzleiter) Operates on all TN, TT and IT mains. (Mains supply with a earth conductor)	V	380	<input checked="" type="checkbox"/>
		400	<input checked="" type="checkbox"/>	
			440	<input type="checkbox"/>
			460	<input type="checkbox"/>
			480	<input type="checkbox"/>
			500	<input type="checkbox"/>

Dekal Nätanslutningskabel

Bild. 5.3

5.1.6.2 Anpassa strömkällan efter nätspänningen

Nätspänningen anpassas genom att koppla om driftspänningskontakterna på kretskortet VB xx0 i strömkällan.

Aggregatet kan kopplas om mellan två olika spänningsområden:

1. 380 V till 400 V (fabriksinställning)
2. 440 V till 480 V



Bild. 5.4

- Koppla från aggregatet på huvudbrytaren.
- Ta av nätkontakten.
- Lossa fästskruvarna från höljet. Fäll upp höljet åt sidan och lyft av det uppåt.
- Koppla om driftspänningskontakten (kretskort VB xx0) till motsvarande spänningsområde som försörjningsspänningen (fabriksinställning 380 V/400 V).
- Skruva fast kapslingslocket.
- Montera en nätkontakt på nätkabeln som är godkänd för den valda nätspänningen. Markera den valda nätspänningen på typskylten och på dekalen på nätanslutningskabeln.

5.1.6.3 Återuppstart

VARNING

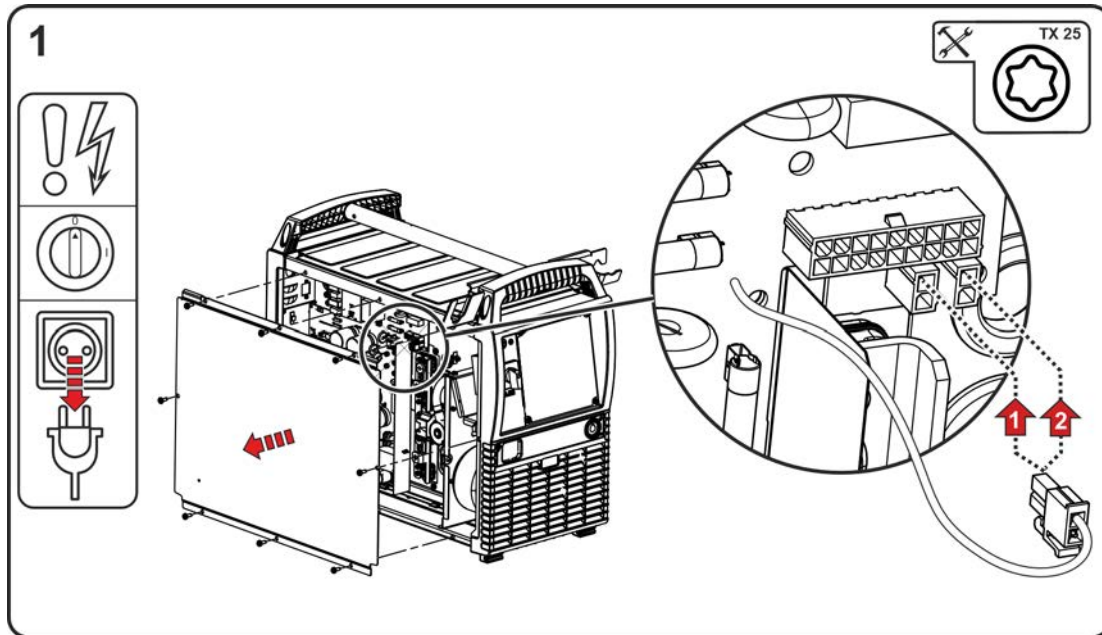

Risker på grund av att test inte genomförts efter ändring!

Före återuppstart ska ovillkorligen en "Inspektion och test under drift" genomföras enligt IEC/SS-EN 60974-4 "Bågsvetsutrustning – Återkommande kontroll och provning"!

- Genomför test enligt IEC/DIN EN 60974-4!

5.1.6.4 Nätform

Aggregatet får varken anslutas till eller drivas på ett

- trefasigt 4-ledarsystem med jordad neutralledare eller ett
- trefasigt 3-ledarsystem med jordning på valfritt ställe, t.ex. på en ytterledare.



Bild. 5.5

Teckenförklaring

Pos.	Benämning	Färg
L1	Ytterledare 1	brun
L2	Ytterledare 2	svart
L3	Ytterledare 3	grå
N	Neutralledare	blå
PE	Skyddsledare	gul-grön

- Sätt i nätkontakten i ett lämpligt uttag när svetsmaskinen är avstängt.

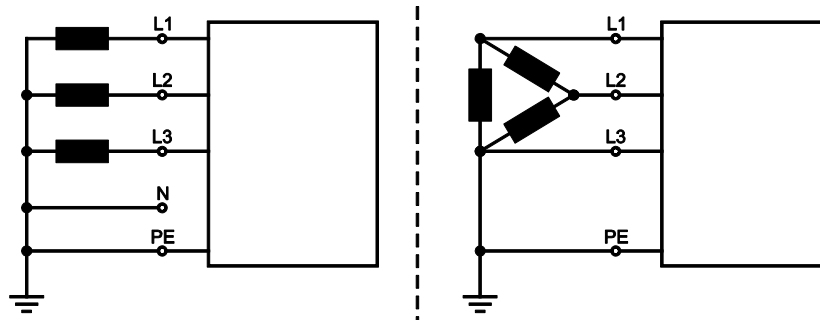
5.1.7 Inkoppling och systemdiagnos

Efter varje tillkoppling genomgår hela svetsystemet en datasynkronisering och systemdiagnos för de enskilda komponenterna. Hur lång tid uppstarten (tillkoppling till svetsberedskap) tar beror på antalet anslutna systemkomponenter och vilken information som ska utväxlas mellan dessa enheter. Tiden kan variera mellan få sekunder till några minuter (t.ex. första gången systemkomponenterna är sammankopplade). Under denna startfas visar systemkomponenterna styrningstypen och ev. programvaruinformation på svetsdataindikeringen (om sådan finns). Denna startfas avslutas genom att visa inställt värde för ström, spänning och trådmatningshastighet.

Aggregatfläktens funktion

Aggregatfläktarna i denna aggregatserie temperatur- och tillståndsstyrda. Detta säkerställer att svetsmaskinens delsystem endast går när de behövs. Efter tillkopplingen går aggregatfläkten i ca 2 s. på full effekt för att t.ex. blåsa bort damm.

5.1.8 Anvisningar för placering av svetsströmsledningar

- Felaktigt placerade svetsströmsledningar kan framkalla störningar (flämtning) hos ljusbågen!
- Ledning till arbetsstycket och slangpaketet från svetsströmkällan utan HF-tändning (MIG/MAG) som ligger parallellt, ska förläggas nära och parallellt medvarandra.
- Ledning till arbetsstycket och slangpaketet från svetsströmkällan med HF-tändning (WIG) som ligger parallellt, ska förläggas med ett avstånd på ca. 20 cm, för att undvika HF-överhörning.
- Principiellt ska man hålla ett minimiavstånd på ca. 20 cm eller mer till ledningar från andra strömkällor, för att undvika inbördes påverkan.
- Kabellängder principiellt inte längre än nödvändigt. För optimala svetsresultat max. 30 m. (Återledarkabel + mellanslangpaket + brännarledning).



Bild. 5.6

- Använd en egen återledarkabel till arbetsstycket för varje svetsmaskin!

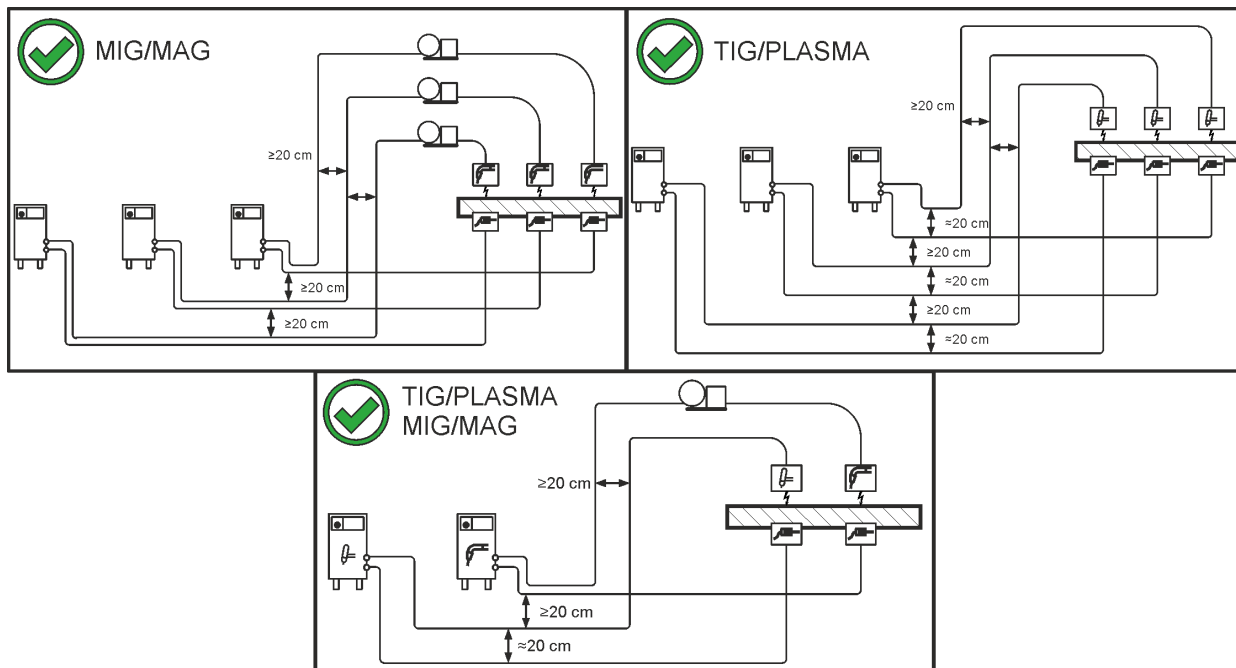

Bild. 5.7

Rulla av svetsströmsledningar, svetsbrännar- och mellanslangpaket helt. Undvik slingor!

- Kabellängder principiellt inte längre än nödvändigt.

Lägg överflödiga kabellängder i meanderform.

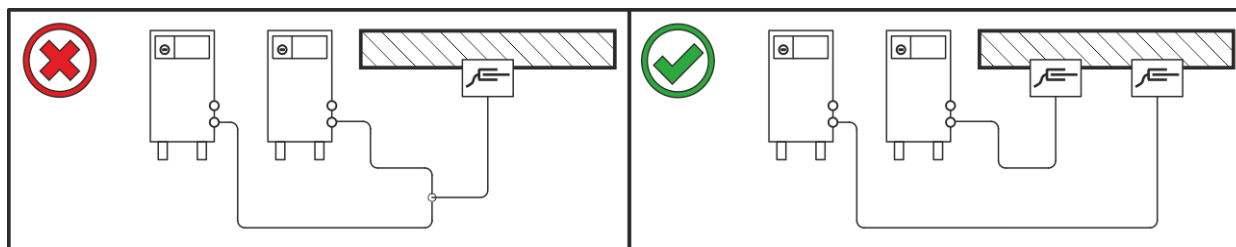

Bild. 5.8

5.1.9 Vagabonderande svetsströmmar

⚠ VARNING

Risk för kroppsskada p.g.a. vagabonderande svetsströmmar!

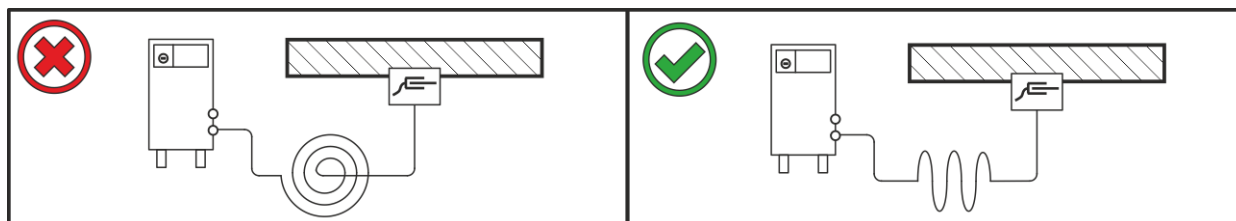
P.g.a. vagabonderande svetsströmmar kan skyddsledare förstöras, aggregat och elektriska utrustningar skadas samt komponenter överhettas, vilket kan leda till eldsvåda.

- Kontrollera regelbundet att alla svetsströmsledningar sitter fast ordentligt. Kontrollera att elektriska förbindelser är korrekta.
- Ställ upp, sätt fast eller häng upp alla elektriskt ledande komponenter av strömkällan som höljet, transportvagnen och kranställningen elektriskt isolerat!
- Lägg inte någon annan elektrisk utrustning som bormaskiner, vinkelslipmaskiner etc. oisolerat på strömkällan, transportvagnen eller kranställningen!
- Lägg alltid bort svetsbrännaren och elektrodhållaren elektriskt isolerat när de inte används!



Bild. 5.9

5.2 MIG/MAG-svetsning

5.2.1 Anslutning arbetsstyckledning

Vissa trådelektroder (t.ex. självskyddande kärntråd) ska svetsas med negativ polaritet. I detta fall ska svetsströmledningen anslutas till svetsströmuttaget "-", återledarkabeln till svetsströmuttaget "+". Iaktta elektrodtilverkararens anvisningar!

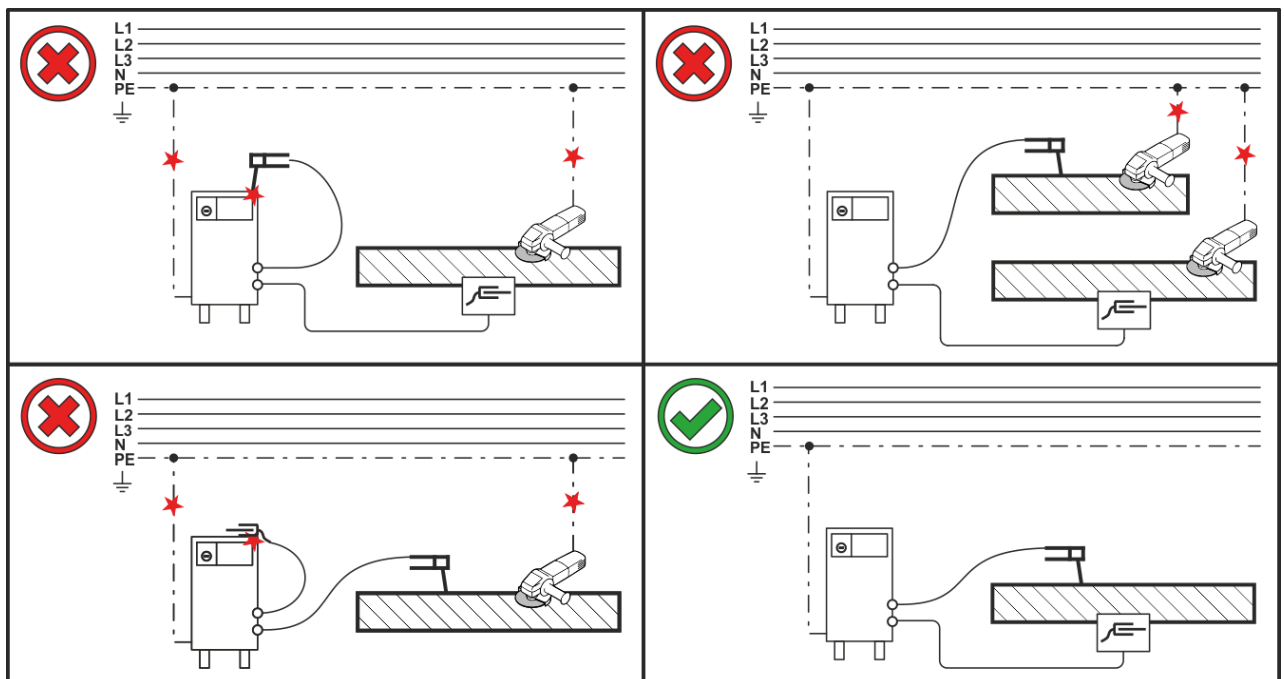

Bild. 5.10

Pos.	Symbol	Beskrivning
1		Arbetsstycke
2		Anslutningskontakt, svetsström "-" •----- MIG/MAG-svetsning: Arbetsstyckanslutning.
3		Anslutningskontakt, svetsström + •----- MIG/MAG-kärntrådssvetsning: Arbetsstyckanslutning

- Stick in arbetsstycksstyrningens stickkontakt i anslutningskontakt svetsström "-" och lås fast.

5.2.2 Anslutning svetsbrännare

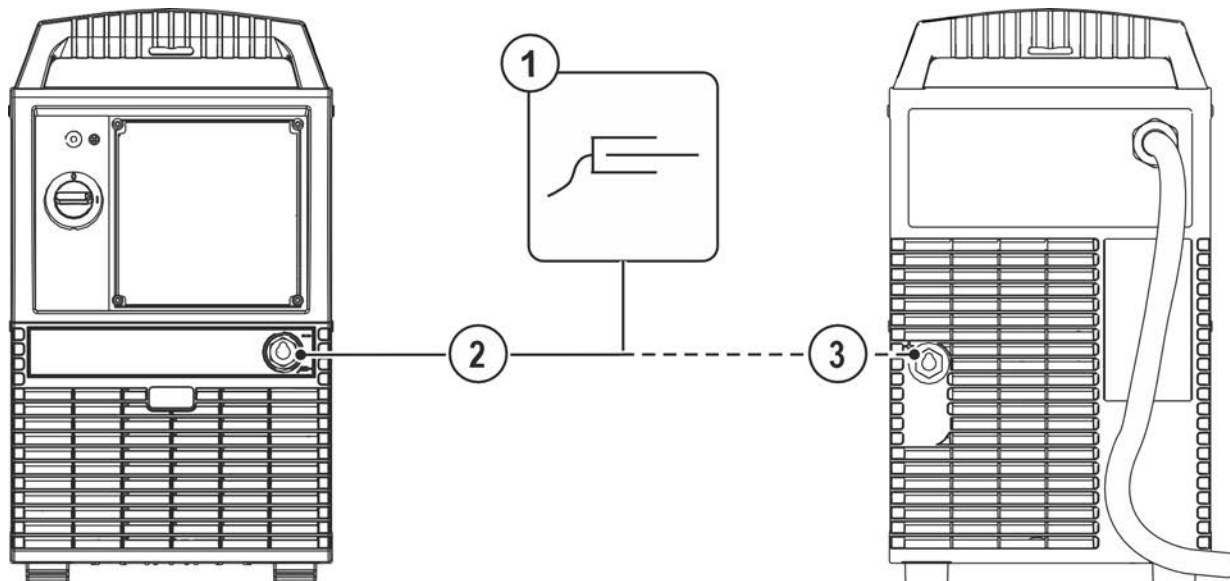
Anslutningsbeskrivning – se motsvarande bruksanvisning "Trådmatarenhet".

5.2.3 Uppgiftsval manuell

Val av svetsuppgift resp. maskinmanövrering, se motsvarande bruksanvisning "Styrning".

5.3 Manuell elektrodsvetsning eller mejsling

5.3.1 Anslutning av elektrodhållare eller mejsel

⚠ OBSERVERA



Risk för kläm- och brännskador!

Det föreligger risk för kläm- och brännskador vid byte av svetselektroder!

- Använd lämpliga, torra skyddshandskar.
- Använd en isolerad tång för att avlägsna gamla svetselektroder eller för att flytta svetsade arbetsstycken.



Bild. 5.11

Pos.	Symbol	Beskrivning
1		Elektrodhållare
2		Mejselbrännare Beakta ytterligare systemdokumentation!
3		Anslutningskontakt, svetsström „+“
4		Anslutningsuttag, svetsström ”-“
5		Arbetsstycke

- Stick in elektrodhållarens resp. mejselbrännarens kabelkontakt i anslutningsuttaget, svetsström, och lås genom att vrida åt höger.
- Sätt i stickkontakten från elektrodhållaren och återledarkabeln i det användningsberoende svetsströmsuttaget och lås genom att vrida åt höger. Polariteten ska följa elektrod tillverkarens anvisningar på elektrod förpackningen.

5.3.2 Uppgiftsval manuell

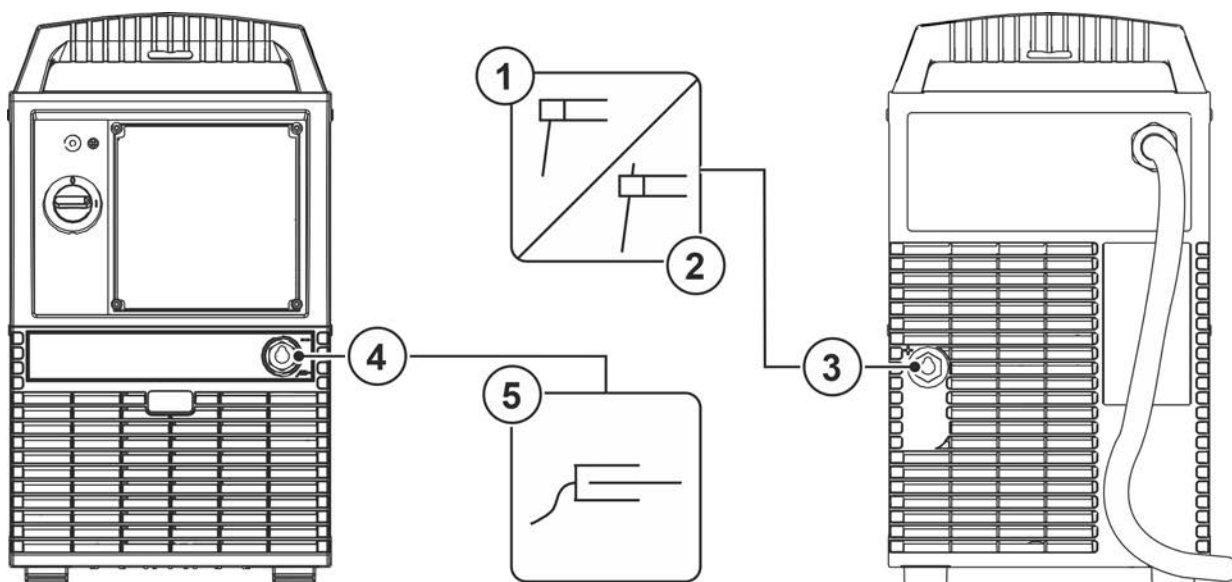
Val av svetsuppgift resp. maskinmanövrering, se motsvarande bruksanvisning ”Styrning”.

5.4 TIG-svetsning

5.4.1 Anslutning



Bild. 5.12

Pos.	Symbol	Beskrivning
1		Trådmatarenhet Beakta ytterligare systemdokumentation!
2		Svetsbrännare Beakta ytterligare systemdokumentation!
3		Anslutningsuttag, svetsström ”-”
4		Arbetsstycke
5		Anslutningskontakt, svetsström „+“

- Stick in svetsströmledningens (mellanslangpaket) kabelkontakt i anslutningsuttaget, svetsström ”-” och lås genom att vrida åt höger.
- Stick in återledarkabelns kabelkontakt i anslutningsuttaget, svetsström ”+“ och lås genom att vrida åt höger.

5.4.2 Uppgiftsval manuell

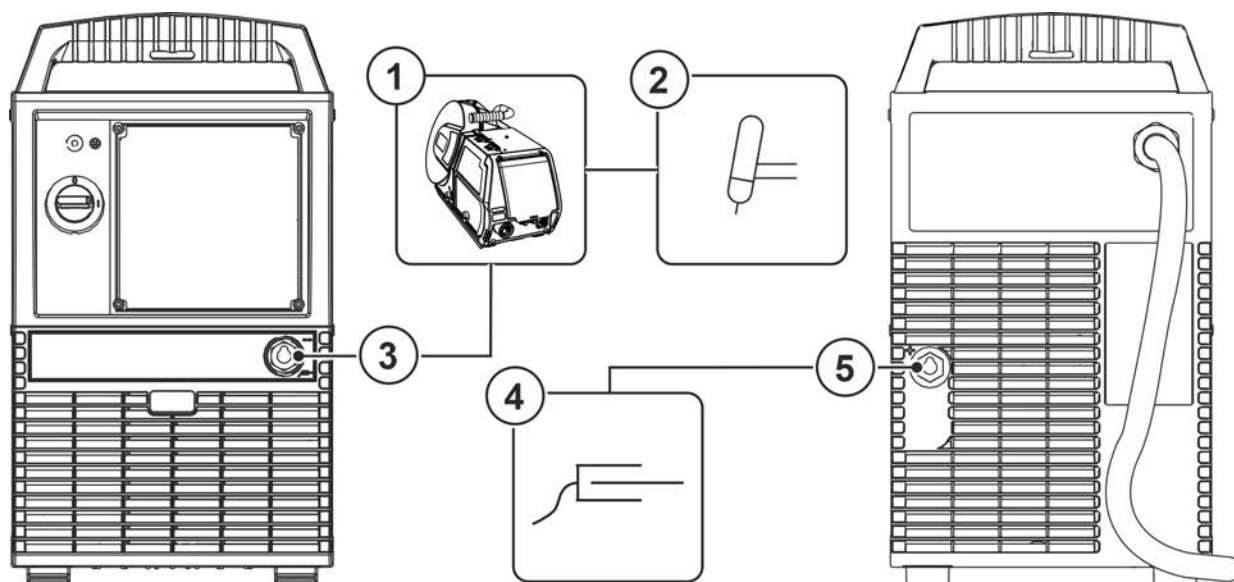
Val av svetsuppgift resp. maskinmanövrering, se motsvarande bruksanvisning ”Styrning”.

6 Underhåll, skötsel och avfallshantering

6.1 Allmänt

FARA



**Risk för personskada genom elektrisk spänning efter frånkopplingen!
Arbeten på öppet aggregat kan leda till personsador med dödlig utgång!**

Under drift laddas kondensatorer i aggregatet upp med elektrisk spänning. Denna spänning kvarstår upp till 4 minuter efter det att nätkontakten dragits ur.

1. Koppla från aggregatet.
2. Drag ur nätkontakten.
3. Vänta minst 4 minuter tills kondensatorerna är urladdade!

VARNING



Felaktigt underhåll, kontroll och reparation!

Underhåll, kontroll och reparation av produkten får endast utföras av kvalificerade personer (auktoriserad servicepersonal). En kvalificerad person är en person som genom sin utbildning, sin kunskap och sin erfarenhet kan identifiera risker och tänkbara följdskador vid kontroll av svetsströmkällor och vidta nödvändiga säkerhetsåtgärder.

- Följ underhållsanvisningarna >se kapitel 6.2.
- Om aggregatet inte klarar alla nedanstående kontroller får det inte tas i drift igen förrän felet har åtgärdats och en ny kontroll har utförts.

Reparations- och underhållsarbeten får endast utföras av utbildad, auktoriserad personal, annars upphör garantin att gälla. Kontakta principiellt alltid din återförsäljare, leverantören av aggregatet, i alla serviceärenden. Återsändning vid garantifall kan endast ske via din återförsäljare. Använd endast reservdelar i original vid byte av delar. Ange alltid aggregattyp, aggregatets serienummer och artikelnummer, reservdelens typbeteckning och artikelnummer vid beställning av reservdelar.

Detta aggregat är under angivna omgivningsvillkor och normala arbetsförhållanden till största delen underhållsfritt och kräver endast ett minimum av skötsel.

Om aggregatet är smutsigt reduceras livslängd och intermittens. Rengöringsintervallerna ska anpassas efter de aktuella omgivningsvillkoren och den nedsmutsning som aggregatet utsätts för (dock minst en gång per halvår).

6.1.1 Rengöring

- Rengör yttre ytor med en fuktig trasa (använda inga aggressiva rengöringsmedel).
- Blås rent aggregatets ventilationskanal och ev. dess kylarlameller med olje- och vattenfri tryckluft. Tryckluft kan vrida sönder aggregatfläkten. Blås inte direkt på aggregatfläkten. Blockera den mekaniskt vid behov.
- Kontrollera kylväktskan avseende nedsmutsning och byt ut den vid behov.

6.1.2 Smutsfilter

Vid användning av ett smutsfilter reduceras kyluftsgenomströmningen och därmed minskar aggregatets intermittens. Intermittensen minskar när filtrets nedsmutsning ökar. Smutsfiltret måste regelbundet demonteras och rengöras genom att blåsa ur det med tryckluft (beroende av smutsansamlingarna).

6.2 Underhållsarbeten, intervall

6.2.1 Dagliga underhållsarbeten

Visuell kontroll

- Nätkabel och dess dragavlastning
- Säkringselement för gasflaskor
- Kontrollera slangpaketet och strömanslutningarna avseende yttre skador och sörgj för utbyte resp. reparation genom fackman!
- Gasslangar och deras kopplingsanordningar (magnetventil)
- Kontrollera alla anslutningar och förslitningsdelar avseende handfast fastsättning och spänn vid behov.
- Kontrollera att elektrodlobben är ordentligt fastsatt.
- Transportrullar och deras säkringselement
- Transportelement (rem, lyftöglor, handtag)
- Övrigt, allmänt tillstånd

Funktionskontroll

- Styr-, meddelande-, skydds- och justeraranordningar (funktionskontroll)
- Svetsströmledningar (kontrollera att de sitter fast ordentligt och är förreglade)
- Gasslangar och deras kopplingsanordningar (magnetventil)
- Säkringselement för gasflaskor
- Kontrollera att elektrodlobben är ordentligt fastsatt.
- Kontrollera att anslutningarnas och förslitningsdelarnas skruv- och stickförbindningar sitter fast ordentligt och spänn dem vid behov.
- Ta bort vidhäftande svetsprut.
- Rengör trådmatningsrullarna regelbundet (beroende på nedsmutsningen).

6.2.2 Underhållsarbeten varje månad

Visuell kontroll

- Skador på höljet (front-, bak-, och sidoväggar)
- Transportrullar och deras säkringselement
- Transportelement (rem, lyftöglor, handtag)
- Kontrollera kylmedelsslangar och deras anslutningar med avseende på föroreningar

Funktionskontroll

- Omkopplare, manöverdon, NÖDSTOPPS-anordningar spänningsreduceringsanordning signal- och kontrollampor
- Kontrollera att trådstyrningselementen (trådspolupphängning, inloppsmunstycke, trådstyrningsrör) sitter fast ordentligt. Rekommendation att byta ut trådspolupphängningen (eFeed) efter 2000 driftstimmar, se slitagedelar).
- Kontrollera kylmedelsslangar och deras anslutningar med avseende på föroreningar
- Kontrollera och rengör svetsbrännaren. Kortslutningar kan uppstå och svetsresultatet kan försämrans genom avlagringar i brännaren och brännaren kan skadas till följd härav!

6.2.3 Årlig kontroll (inspektion och kontroll under drift)

En återkommande kontroll enligt normen IEC 60974-4 "Periodisk inspektion och kontroll" måste genomföras. Följ förutom de här nämnda föreskrifterna om kontroll de aktuella nationella lagarna och föreskrifterna.

Ytterligare information finns i broschyren "Warranty registration" liksom vår information om garanti, underhåll och kontroll på www.ewm-group.com!

6.3 Avfallshantering av aggregatet



Korrekt avfallshantering!

Aggregatet innehåller värdefulla råämnen som bör tillföras återvinningen samt elektroniska komponenter som måste avfallshandteras.

- **Avfallshandtera ej över hushållssoporna!**
- **lakta myndigheternas föreskrifter för avfallshantering!**

Utöver de nationella eller internationella föreskrifterna som nämns nedan ska de aktuellt gällande lagarna och föreskrifterna om avfallshantering i respektive land följas.

- Uttjänta elektriska och elektroniska apparater får enligt europeiska bestämmelser (direktiv 2012/19/EU om elektriskt och elektroniskt avfall) inte längre kastas i det osorterade hushållsavfallet. De måste avfallshandteras separat. Symbolen av en soptunna på hjul anger att produkten måste lämnas in som sorterat avfall för återvinning.

Denna apparat ska lämnas in till härför avsett system för sorterat avfall.

I Tyskland måste enligt lag (lagen om distribution, återtagning och miljövänlig avfallshantering av elektriska och elektroniska apparater (ElektroG)) en gammal apparat lämnas in till en insamling som är separerad från de osorterade hushållssoporna. De offentliga avfallshandteringsorganisationerna (kommunerna) har inrättat motsvarande uppsamlingsställen, där gamla apparater ur privata hushåll mottages utan kostnad.

Det är slutanvändarens ansvar att radera personliga uppgifter.

Lampor och batterier måste tas ut innan apparaten avfallshandteras och avfallshandteras separat. Batteritypen och dess sammansättning är märkt på ovsidan (typ CR2032 eller SR44). Följande EWM-produkter kan innehålla batterier:

- Svets hjälmar
Batterier kan enkelt tas ut från LED-kassetten.
- Aggregatstyrningar
Batterier finns på baksidan i respektive socklar på mönsterkortet och kan enkelt tas av. Styrningarna kan demonteras med vanliga verktyg.

Information om återlämning eller uppsamling av gamla apparater får ni hos motsvarande stads- eller kommunförvaltning. Det är även möjligt att lämna in uttjänta produkter hos respektive EWM-återförsäljare i hela Europa.

Mer information om ämnet ElektroG finns på vår webbsida under: <https://www.ewm-group.com/de/nachhaltigkeit.html>.



7 Avhjälp av störningar

Alla produkter genomgår stränga produktions- och slutkontroller. Om något trots detta inte fungerar, kan du kontrollera produkten med hjälp av följande lista. Leder ingen av de beskrivna åtgärderna till att produkten fungerar igen, ber vi dig kontakta auktoriserad återförsäljare.

7.1 Felindikeringar (strömkälla)

Visningen av möjliga felnummer är beroende av aggregatserien och dess utförande!

Ett fel visas enligt följande beroende av aggregatdisplayens visningsmöjligheter:

Visningstyp – aggregatstyrning	Visning
Grafisk display	
två 7-segments-displayer	
en 7-segments-display	

Möjlig orsak till felet signaleras med tillhörande felnummer (se tabell). Vid ett fel stängs kraftenheten av.

- Notera felmeddelandena och uppge dessa för servicepersonalen vid behov.
- Om flera fel uppstår visas dessa efter varandra.

Återställ fel (förklaring kategori)

^A Felindikeringen släcks när felet åtgärdats.

^B Felindikeringen kan återställas genom att trycka på tryckknappen ◀.

Alla övriga felindikeringar kan endast återställas genom fränkoppling och återtillkoppling av aggregatet.

Fel 3: Varvräknarfel

Kategori A, B

- ✓ Störning på trådmatarenheten.
 - ✘ Kontrollera elektriska förbindelser (anslutningar, ledningar).
- ✓ Varaktig överbelastning på trådmatningen.
 - ✘ Dra inte trådledare med snäva radier.
 - ✘ Kontrollera att tråden går lätt i trådledaren.

Fel 4: Övertemperatur

Kategori A

- ✓ Strömkälla överhettad.
 - ✘ Låt tillkopplat aggregat svalna.
- ✓ Fläkten blockerad, smutsig eller defekt.
 - ✘ Kontrollera fläkten, rengör eller byt den.
- ✓ Luftinsläpp eller -utsläpp blockerat.
 - ✘ Kontrollera luftinsläpp och -utsläpp.

Fel 5: Nätöverspänning

Kategori A ^[1]

- ✓ Nätspänningen för hög.
 - ✘ Kontrollera nätspänningen och jämför med strömkällans anslutningsspänning.

Fel 6: Nätunderspänning

Kategori A ^[1]

- ✓ Nätspänningen för låg.
 - ✘ Kontrollera nätspänningen och jämför med strömkällans anslutningsspänning.

Fel 7: För lite kylmedel

Kategori B

- ✓ Lågt flöde.
 - ✘ Fyll på kylmedel.
 - ✘ Kontrollera kylmedelsflödet – åtgärda knäckar på slangpaketet.
 - ✘ Anpassa flödeströskeln^[2].
 - ✘ Rengör kylaren.
- ✓ Pumpen roterar inte.
 - ✘ Vrid runt pumpaxeln.
- ✓ Luft i kylmedelskretsen.
 - ✘ Lufta kylmedelskretsen.
- ✓ Slangpaketet är inte helt fyllt med kylmedel.
 - ✘ Stäng av aggregatet och starta det igen > pumpen går > påfyllning.
- ✓ Drift med gaskyld svetsbrännare.
 - ✘ Avaktivera brännarkylningen.
 - ✘ Anslut kylmedelstillopp och -retur med slangbrygga.

Fel 8: Skyddsgasfel

Kategori A, B

- ✓ Ingen gas.
 - ✘ Kontrollera gasförsörjningen.
- ✓ Förtrycket för lågt.
 - ✘ Åtgärda knäckar på slangpaketet (börvärde: 4-6 bar förtryck).

Fel 9: Sekundär överspänning

- ✓ Överspänning på utgången: Inverterfel.
 - ✘ Tillkalla kundtjänst.

Fel 10: Jordslutning (skyddsledarfel)

- ✓ Förbindelse mellan svetsstråd och aggregathöljet.
 - ✘ Koppla från den elektriska anslutningen.
- ✓ Förbindelse mellan svetsströmkrets och aggregathöljet.
 - ✘ Kontrollera anslutning och dragning av återledarkabel/svetsbrännare.

Fel 11: Snabbfrånkoppling

Kategori A, B

- ✓ Borttagning av den logiska signalen "Robot redo" under processen.
 - ✘ Åtgärda fel på den överordnade styrningen.

Fel 16: Pilotljusbågströmkälla samlingsfel

Kategori A

- ✓ Den externa nöd-stopps-kretsen har brutits.
 - ✘ Kontrollera nöd-stopps-kretsen och åtgärda orsaken till felet.
- ✓ Strömkällans nöd-stopps-krets har aktiverats (kan konfigureras internt).
 - ✘ Avaktivera åter nöd-stopps-kretsen.
- ✓ Strömkälla överhettad.
 - ✘ Låt tillkopplat aggregat svalna.
- ✓ Fläkten blockerad, smutsig eller defekt.
 - ✘ Kontrollera fläkten, rengör eller byt den.
- ✓ Luftinsläpp eller -utsläpp blockerat.
 - ✘ Kontrollera luftinsläpp och -utsläpp.
- ✓ Kortslutning på svetsbrännare.
 - ✘ Kontrollera svetsbrännaren.
 - ✘ Tillkalla kundtjänst.

Fel 17: Kalltrådsfel

Kategori B

- ✓ Störning på trådmatarenheten.
 - ✘ Kontrollera elektriska förbindelser (anslutningar, ledningar).
- ✓ Varaktigt överbelastning på trådmatningen.
 - ✘ Dra inte trådledare med snäva radier.
 - ✘ Kontrollera att trådledaren går lätt.

Fel 18: Plasmagasfel

Kategori B

- ✓ Ingen gas.
 - ✘ Kontrollera gasförsörjningen.
- ✓ Förtrycket för lågt.
 - ✘ Åtgärda knäckar på slangpaketet (börvärde: 4-6 bar förtryck).

Fel 19: Skyddsgasfel

Kategori B

- ✓ Ingen gas.
 - ✘ Kontrollera gasförsörjningen.
- ✓ Förtrycket för lågt.
 - ✘ Åtgärda knäckar på slangpaketet (börvärde: 4-6 bar förtryck).

Fel 20: För lite kylmedel

Kategori B

- ✓ Lågt flöde.
 - ✘ Fyll på kylmedel.
 - ✘ Kontrollera kylmedelsflödet – åtgärda knäckar på slangpaketet.
 - ✘ Anpassa flödeströskeln ^[2].
 - ✘ Rengör kylaren.
- ✓ Pumpen roterar inte.
 - ✘ Vrid runt pumpaxeln.
- ✓ Luft i kylmedelskretsen.
 - ✘ Lufta kylmedelskretsen.
- ✓ Slangpaketet är inte helt fyllt med kylmedel.
 - ✘ Stäng av aggregatet och starta det igen > pumpen går > påfyllning.
- ✓ Drift med gaskyld svetsbrännare.
 - ✘ Avaktivera brännarkylningen.
 - ✘ Anslut kylmedelstillopp och -retur med slangbrygga.

Fel 22: För hög kylmedelstemperatur

Kategori B

- ✓ Kylmedel överhettat ^[2].
 - ✘ Låt tillkopplat aggregat svalna.
- ✓ Fläkten blockerad, smutsig eller defekt.
 - ✘ Kontrollera fläkten, rengör eller byt den.
- ✓ Luftinsläpp eller -utsläpp blockerat.
 - ✘ Kontrollera luftinsläpp och -utsläpp.

Fel 23: Övertemperatur

Kategori A

- ✓ Externa komponenter (t.ex. HF-tändenhet) överhettad.
- ✓ Strömkälla överhettad.
 - ✘ Låt tillkopplat aggregat svalna.
- ✓ Fläkten blockerad, smutsig eller defekt.
 - ✘ Kontrollera fläkten, rengör eller byt den.
- ✓ Luftinsläpp eller -utsläpp blockerat.
 - ✘ Kontrollera luftinsläpp och -utsläpp.

Fel 24: Pilotljusbåge tändfel

Kategori B

- ✓ Pilotljusbågen kan inte tända.
 - ✘ Kontrollera svetsbrännarens utrustning.

Fel 25: Formeringsgasfel

Kategori B

- ✓ Ingen gas.
 - ✘ Kontrollera gasförsörjningen.
- ✓ Förtrycket för lågt.
 - ✘ Åtgärda knäckar på slangpaketet (börvärde: 4-6 bar förtryck).

Fel 26: Övertemperatur pilotljusbågsmodul

Kategori A

- ✓ Strömkälla överhettad.
 - ✘ Låt tillkopplat aggregat svalna.
- ✓ Fläkten blockerad, smutsig eller defekt.
 - ✘ Kontrollera fläkten, rengör eller byt den.
- ✓ Luftinsläpp eller -utsläpp blockerat.
 - ✘ Kontrollera luftinsläpp och -utsläpp.

Fel 32: Fel I>0

- ✓ Strömregistrering defekt.
 - ✘ Tillkalla kundtjänst.

Fel 33: Fel UIST

- ✓ Spänningsregistrering defekt.
 - ✘ Åtgärda kortslutning i svetsströmkretsen.
 - ✘ Ta bort extern givarspänning.
 - ✘ Tillkalla kundtjänst.

Fel 34: Elektronikfel

- ✓ A/D-kanalfel
 - ✘ Stäng av aggregatet och starta det igen.
 - ✘ Tillkalla kundtjänst.

Fel 35: Elektronikfel

- ✓ Flankfel
 - ✘ Stäng av aggregatet och starta det igen.
 - ✘ Tillkalla kundtjänst.

Fel 36: [S]-fel

- ✓ [S]-villkor följs inte.
 - ✘ Stäng av aggregatet och starta det igen.
 - ✘ Tillkalla kundtjänst.

Fel 37: Övertemperatur/elektronikfel

- ✓ Strömkälla överhettad.
 - ✘ Låt tillkopplat aggregat svalna.
- ✓ Fläkten blockerad, smutsig eller defekt.
 - ✘ Kontrollera fläkten, rengör eller byt den.
- ✓ Luftinsläpp eller -utsläpp blockerat.
 - ✘ Kontrollera luftinsläpp och -utsläpp.

Fel 38: Fel IIST

- ✓ Kortslutning i svetsströmkretsen före svetsning.
 - ✘ Åtgärda kortslutning i svetsströmkretsen.
 - ✘ Tillkalla kundtjänst.

Fel 39: Elektronikfel

- ✓ Sekundär överspänning
 - ✘ Stäng av aggregatet och starta det igen.
 - ✘ Tillkalla kundtjänst.

Fel 40: Elektronikfel

- ✓ Fel I>0
- ✘ Tillkalla kundtjänst.

Fel 47: Radioförbindelse (BT)

- Kategori B
- ✓ Anslutningsfel mellan svetsaggregat och kringutrustning.
 - ✘ Beakta medföljande dokumentation för datagränssnittet med trådlös överföring.

Fel 48: Tändfel

- Kategori B
- ✓ Ingen tändning vid processtart (automatiserade maskiner).
 - ✘ Kontrollera trådmatningen
 - ✘ Kontrollera lastkabelns anslutningar till svetsströmkretsen.
 - ✘ Rengör vid ev. korroderade ytor på arbetsstycket före rengöringen.

Fel 49: Ljusbågsbrott

- Kategori B
- ✓ Under svetsning med en automatiserad anläggning inträffade ett ljusbågsbrott.
 - ✘ Kontrollera trådmatningen.
 - ✘ Anpassa svets hastigheten.

Fel 50: Programnummer

- Kategori B
- ✓ Internt fel.
 - ✘ Tillkalla kundtjänst.

Fel 51: Nöd-stopp

- Kategori A
- ✓ Den externa nöd-stopps-kretsen har brutits.
 - ✘ Kontrollera nöd-stopps-kretsen och åtgärda orsaken till felet.
 - ✓ Strömkällans nöd-stopps-krets har aktiverats (kan konfigureras internt).
 - ✘ Avaktivera åter nöd-stopps-kretsen.

Fel 52: Ingen DVtrådmatarenhet

- ✓ Ingen trådmatarenhet (DV) identifierades efter tillkoppling av den automatiserade anläggningen.
- ✘ Kontrollera resp. anslut styrledningarna till trådmatar-enheterna.
- ✘ Korrigera ID-nummer för den automatiserade trådmatarenheten (vid 1DV: säkerställ nummer 1, vid 2DV ska en trådmatarenhet ha nummer 1 och en trådmatarenhet ha nummer 2).

Fel 53: Ingen trådmatarenhet 2

- Kategori B
- ✓ Trådmatarenhet 2 inte identifierad.
 - ✘ Kontrollera styrledningarnas förbindelser.

Fel 54: VRD-fel

- ✓ Fel på spänningsreduceringsenheten.
- ✘ Frånskilj ev. extern enhet från svetsströmkretsen.
- ✘ Tillkalla kundtjänst.

Fel 55: Överström trådmatningsdrift

- Kategori B
- ✓ Överström registrerad på trådmatningen.
 - ✘ Dra inte trådledare med snäva radier.
 - ✘ Kontrollera att trådledaren går lätt.

Fel 56: Bortfall nätfas

- ✓ Avbrott på en fas i nätspänningen.
- ✘ Kontrollera nätanslutning, nätkontakt och nätsäkringar.

Fel 57: Varvräknarfel slave

Kategori B

- ✓ Störning trådmatarenhet (slave-drift).
- ✘ Kontrollera förbindelser (anslutningar, ledningar).
- ✓ Varaktig överbelastning på trådmatningen (slave-drift).
- ✘ Dra inte trådledare med snäva radier.
- ✘ Kontrollera att trådledaren går lätt.

Fel 58: Kortslutning

Kategori B

- ✓ Kortslutning i svetsströmkretsen.
- ✘ Åtgärda kortslutning i svetsströmkretsen.
- ✘ Lägg alltid ifrån dig svetsbrännare på isolerat underlag.

Fel 59: Inkompatibelt aggregat

- ✓ Ett aggregat som är anslutet till systemet är inte kompatibelt.
- ✘ Koppla bort inkompatibelt aggregat från systemet.

Fel 60: Inkompatibel programvara

- ✓ Programvaran för ett aggregat är inte kompatibel.
- ✘ Koppla bort inkompatibelt aggregat från systemet
- ✘ Tillkalla kundtjänst.

Fel 61: Svetsövervakning

- ✓ Ärvärdet för en svetsparameter ligger utanför angivna toleranser.
- ✘ Följ toleranserna.
- ✘ Anpassa svetsparametrarna.

Fel 62: Systemkomponenter

- ✓ Systemkomponenter hittades inte.
- ✘ Tillkalla kundtjänst.

Fel 63: Fel nätspänning

- ✓ Drifts- och nätspänning är inkompatibla.
- ✘ Kontrollera och anpassa vid behov drifts- och nätspänningen.

^[1] endast Picotig 220 puls

^[2] Värden och/eller tröskelvärden, se Tekniska data >se *kapitel 8*.

7.2 Varningsmeddelanden

Ett varningsmeddelande visas enligt följande beroende av aggregatdisplayens visningsmöjligheter:

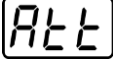
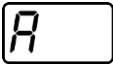
Visningstyp – aggregatstyrning	Visning
Grafisk display	
två 7-segments-displayer	
en 7-segments-display	

De möjliga orsakerna till varningen anges med motsvarande varningsnummer (se tabell).

- Om flera varningar uppstår visas dessa efter varandra.
- Notera aggregatvarningarna och uppge dessa för servicepersonalen vid behov.

Varning	Möjlig orsak/åtgärd
1 Övertemperatur	Inom kort hotar avstängning på grund av övertemperatur.
2 Halvågsbortfall	Kontrollera processparametrarna.
3 Varning brännarkylning	Kontrollera kylmedelsnivån och fyll på vid behov.
4 Skyddsgas	Kontrollera skyddsgasförsörjningen.
5 Kylmedelsflöde	Kontrollera min. flöde. ^[2]
6 Tråddreserv	Det är bara lite tråd kvar på spolen.
7 CAN-bussen fungerar inte	Trådmatarenheten ej ansluten, automatsäkring för trådmatarmotorn (återställ den utlösta säkringen).
8 Svetsströmkrets	Svetsströmkretsens induktans är för hög för den valda svetsuppgiften.
9 Trådmatarkonfiguration	Kontrollera trådmatarkonfigurationen.
10 Delinverter	En av flera delinverterar levererar ingen svetsström.
11 Övertemperatur kylmedel ^[1]	Kontrollera temperatur och kopplingströsklar. ^[2]
12 Svetsövervakning	Det faktiska värdet för en svetsparameter ligger utanför angivna toleranser.
13 Kontaktfel	Motståndet är för stort i svetsströmkretsen. Kontrollera jordanslutningen.
14 Konfigurationsfel	Stäng av aggregatet och starta det igen. Kontakta service om felet kvarstår.
15 Nätsäkring	Nätsäkringens effektgräns har uppnåtts och svetseffekten minskar. Kontrollera säkringens inställning.
16 Skyddsgasvarning	Kontrollera gasförsörjningen.
17 Plasmagasvarning	Kontrollera gasförsörjningen.
18 Formeringsgasvarning	Kontrollera gasförsörjningen.
19 Gasvarning 4	Reserverad
20 Kylmedelstemperaturvarning	Kontrollera kylmedelsnivån och fyll på vid behov.
21 Övertemperatur 2	Reserverad
22 Övertemperatur 3	Reserverad
23 Övertemperatur 4	Reserverad

Varning	Möjlig orsak/åtgärd
24 Kylmedelflödesvarning	Kontrollera kylmedelsförsörjningen. Kontrollera kylmedelsnivån och fyll på vid behov. Kontrollera flöde och kopplingströsklar. ^[2]
25 Flöde 2	Reserverad
26 Flöde 3	Reserverad
27 Flöde 4	Reserverad
28 Trådförrådsvarning	Kontrollera trådmatningen.
29 Trådbrist 2	Reserverad
30 Trådbrist 3	Reserverad
31 Trådbrist 4	Reserverad
32 Varvräknarfel	Störning av trådmatarenheten – varaktig överbelastning av trådmatningen.
33 Överström trådmatarmotor	Överströmsidentifiering trådmatarmotor.
34 JOB okänt	JOB-valet genomfördes inte eftersom JOB-numret är okänt.
35 Överström trådmatarmotor slave	Överströmsidentifiering trådmatarmotor slave (push/push-system eller mellandrivning).
36 Varvräknarfel slave	Störning av trådmatarenheten – varaktig överbelastning av trådmatningsenheten (push/push-system eller mellandrivning).
37 FAST-bussen fungerar inte	Trådmatarenheten ej ansluten (återställ trådmatarmotorns automatsäkring).
38 Ofullständig detaljinformation	Kontrollera Xnet-komponentadministration.
39 Nät-halvågsbortfall	Kontrollera matningsspänningen.
40 Svagt elnät	Kontrollera matningsspänningen.
41 Kylmodul inte identifierad	En vätskekyld svetsbrännare har anslutits, dock har ingen kylenhet identifierats. <ul style="list-style-type: none"> • Kontrollera anslutningen för kylenheten • Använd gaskyld svetsbrännare
47 Batteri (fjärrstyrning, typ BT)	Låg batterinivå (byt batteri)

^[1] Uteslutande på aggregatserie XQ

^[2] Värden och/eller tröskelvärden, se tekniska data >se *kapitel 8*.

7.3 Checklista för åtgärdande av fel

En grundläggande förutsättning för felfri funktion är en till det använda materialet och processgasen passande aggregatutrustning!

Teckenförklaring	Symbol	Beskrivning
	↘	Fel/Orsak
	✘	Åtgärd

Funktionsstörningar

- ↘ Nätsäkring löser ut – olämplig nätsäkring
 - ✘ Använd rekommenderad nätsäkring >se *kapitel 8*.
- ↘ Aggregatet startar inte upp efter start (maskinfläkt och kylmedelspump fungerar inte).
 - ✘ Anslut styrledningen till trådmatarenheten.
- ↘ Alla signallampor på aggregatstyrningen lyser efter tillkoppling
- ↘ Inga signallampor på aggregatstyrningen lyser efter tillkoppling
- ↘ Ingen svetsseffekt
 - ✘ Fasbortfall > Kontrollera nätanslutningen (säkringarna)
- ↘ Aggregatet startar permanent om
- ↘ Trådmatarenhet fungerar inte
- ↘ Systemet startar inte upp
 - ✘ Upprätta styrledningsförbindelserna resp. kontrollera att installationen är korrekt.
- ↘ Lösa svetsströmsanslutningar
 - ✘ Spänn strömanslutningarna på brännarsidan och/eller till arbetsstycket
 - ✘ Skruva fast kontaktröret och dyshållare ordentligt

Kylmedelsfel/inget kylmedelsflöde

- ↘ Otillräcklig kylmedelsflöde
 - ✘ Kontrollera kylmedelnivån och fyll på kylmedel om det behövs
- ↘ Luft i kylmedelskretsen
 - ✘ Avluftning av kylmedelskretsen >se *kapitel 7.4*

Trådmatningsproblem

- ↘ Kontaktdysa tilltäppt
 - ✘ Rengör och byt vid behov.
- ↘ Inställning spolbroms
 - ✘ Kontrollera resp. korriger inställningarna
- ↘ Inställning tryckenheter
 - ✘ Kontrollera resp. korriger inställningarna
- ↘ Uppslitna trådrullar
 - ✘ Kontrollera och byt ut vid behov
- ↘ Matarmotor utan försörjningsspänning (automatsäkring löst ut pga. överbelastning)
 - ✘ Återställ den utlösta säkringen (på strömkällans baksida) genom att trycka på knappen.
- ↘ Knäckta slangpaket
 - ✘ Lägg ut brännarens slangpaket sträckt
- ↘ Trådstyrningskärnan eller -spiralen smutsig eller uppslitna
 - ✘ Rengör kärnan eller spiralen, byt ut knäckta eller uppslitna kärnor.

7.4 Avluftning av kylmedelskretsen



Bild. 7.1

- Koppla från aggregatet och fyll kylmedelstanken till max-nivån.
- Spärra snabbkopplingen med lämpligt hjälpmedel (anslutning öppen).

Använd alltid den blå kylmedelsanslutningen som ligger så djupt som möjligt i kylmedelssystemet (nära kylmedelstanken) för avluftning av kylsystemet!

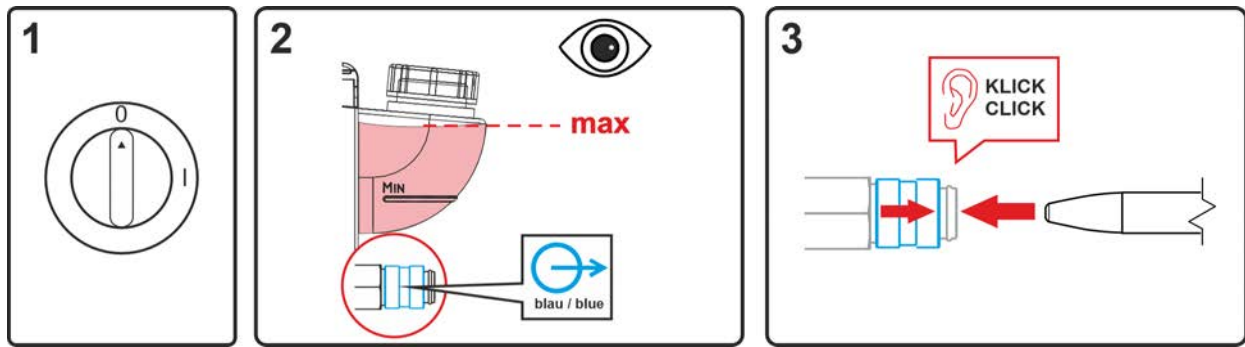

Bild. 7.2

- Placera lämplig uppsamlingsbehållare för uppsamling av utläckande kylvätska vid snabbkopplingen och starta aggregatet i ungefär fem sekunder.
- Spärra snabbkopplingen igen genom att dra tillbaka förslutningsringen.

8 Tekniska data

Effektuppgifter och garanti endast i kombination med original reserv- och förslitningsdelar!

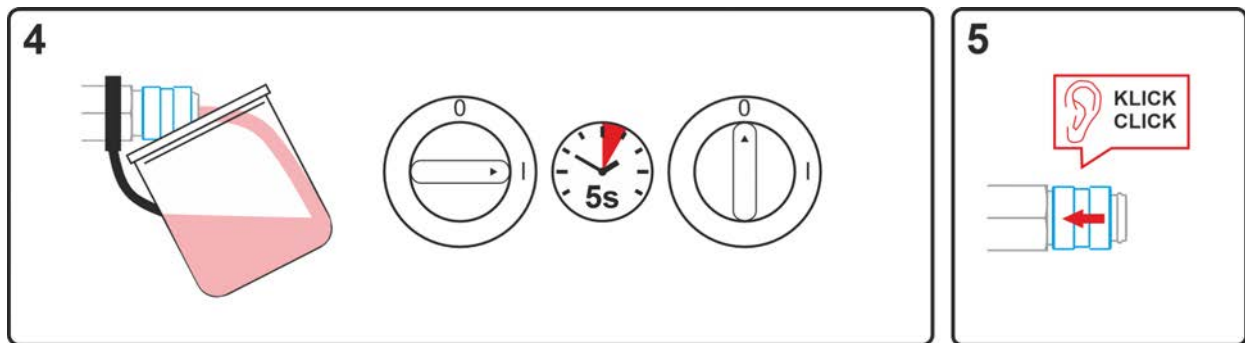
8.1 Mått och vikte

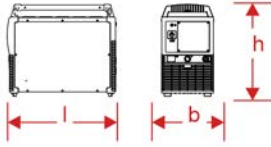
	Sirion 405	Sirion 505
		
Mått (l x b x h)	625 x 298 x 531 mm 24.6 x 11.7 x 20.9 tum	
Vikt	39,4 kg 86.9 lb	42,7 kg 94.1 lb

8.2 Effektdata

8.2.1 Sirion 405 puls

	MIG/MAG	Manuell elektrosvetsning	TIG
Svetsström (I_2)	5 A till 400 A		
Inställningsområde svetsström (U_2)	14,3 V till 34 V	20,2 V till 36,0 V	10,2 V till 26,0 V
Intermittens vid 40° C ^[1]	400 A (60 %) 350 A (100 %)		
Nätspänning ^[2] / Tolerancja / Nätsäkring ^[3]	3 x 380 till 400 V / -25 % till +20 % / 3 x 25 A 3 x 440 till 480 V / -25 % till +15 % / 3 x 20 A		
Frekvens	50/60 Hz		
Tomgångsspänning (U_0)	82 V (380 till 400 V) 98 V (440 till 480 V)		
max. Anslutningseffekt (S_1)	17,2 kVA	18,2 kVA	13,2 kVA
Generatoreffekt (rek.)	23,2 kVA	24,6 kVA	17,8 kVA
Upptagen effekt P_i ^[4]	23 W		
Maximal nätimpedans (@PCC)	96 mohm		
cos ϕ / Verkningsgrad	0,99 / 89 %		
Skyddsklass / Överspänningsklass	I / III		
Nedsmutningsgrad	3		
Isoleringsklass / Kapslingsklass	H / IP 23		
Jordfelsbrytare	Typ B (rekommenderas)		
Bullelnivå ^[5]	<70 dB(A)		
Omgivningstemperatur ^[6]	-25 °C till +40 °C		
Aggregatkylning / brännarkylning	Fläkt (AF) / gas eller vatten		
Nätanslutningsledning	H07RN-F4G4		
Återledarkabel (min.) / EMC-klass	70 mm ² / A		
Typgodkännandemärke			
Tillämpade normer	se intyg om överensstämmelse (maskindokumentation)		

^[1] Belastningsperiod: 10 min (60 % intermittens \triangleq 6 min svetsning, 4 min paus).

^[2] Flerspänningsenhet – Anpassa strömkällan efter nätspänningen



^[3] Smältsäkringar rekommenderas DIAZED xxA gG. Vid användning av automatsäkringar ska utlösningsskarakteristik "C" användas!

^[4] Effekt i viloläge utan extern eller intern periferiutrustning.

^[5] Bullelnivå vid tomgång och under drift vid normlast enligt IEC 60974- 1 i maximal arbetspunkt.

^[6] Omgivningstemperaturen beroende av kylmedlet! Beakta kylmedelstemperaturen!

8.2.2 Sirion 505 puls

	MIG/MAG	Manuell elektrodsvetsning	TIG
Svetsström (I_2)	5 A till 500 A		
Inställningsområde svetsström (U_2)	14,3 V till 39 V	20,2 V till 40 V	10,2 V till 30 V
Intermittens vid 40° C ^[1]	500 A (40%) 430 A (60%) 370 A (100%)		
Nätspänning ^[2] / Tolerancja / Nätsäkring ^[3]	3 x 380 till 400 V / -25 % till +20 % / 3 x 25 A 3 x 440 till 480 V / -25 % till +15 % / 3 x 20 A		
Frekvens	50/60 Hz		
Tomgångsspänning (U_0)	82 V (380 till 400 V) 98 V (440 till 480 V)		
max. Anslutningseffekt (S_1)	24,6 kVA	25,3 kVA	19,0 kVA
Generatoreffekt (rek.)	33,2 kVA	34,2 kVA	25,7 kVA
Upptagen effekt P_i ^[4]	23 W		
Maximal nätimpedans (@PCC)	96 mohm		
cos ϕ_i / Verkningsgrad	0,99 / 89 %		
Skyddsklass / Överspänningsklass	I / III		
Nedsmutningsgrad	3		
Isoleringsklass / Kapslingsklass	H / IP 23		
Jordfelsbrytare	Typ B (rekommenderas)		
Bullernivå ^[5]	<70 dB(A)		
Omgivningstemperatur ^[6]	-25 °C till +40 °C		
Aggregatkylning / brännarkylning	Fläkt (AF) / gas eller vatten		
Nätanslutningsledning	H07RN-F4G4		
Återledarkabel (min.) / EMC-klass	70 mm ² / A		
Typgodkännandemärke	 /  / 		
Tillämpade normer	se intyg om överensstämmelse (maskindokumentation)		

^[1] Belastningsperiod: 10 min (60 % intermittens \pm 6 min svetsning, 4 min paus).

^[2] Flerspänningsenhet – Anpassa strömkällan efter nätspänningen

^[3] Smältsäkringar rekommenderas DIAZED xxA gG. Vid användning av automatsäkringar ska utlösningsskarakteristik "C" användas!

^[4] Effekt i viloläge utan extern eller intern periferiutrustning.

^[5] Bullernivå vid tomgång och under drift vid nomlast enligt IEC 60974- 1 i maximal arbetspunkt.

^[6] Omgivningstemperaturen beroende av kylmedlet! Beakta kylmedelstemperaturen!

9 Tillbehör

Effektberoende tillbehörskomponenter som svetsbrännare, återledarkablar, elektrodhållare eller mellanslangpaket får du hos din återförsäljare.

9.1 Systemkomponent

9.1.1 Trådmatarenhet

Typ	Benämning	Artikelnummer
Drive 4X S	Drive trådmatarenhet	090-005719-00502

9.1.2 Kylning av svetsbrännaren

Typ	Benämning	Artikelnummer
Cool 55 U40	Kylmodul	090-008863-00502

9.1.3 Transportsystem

Typ	Benämning	Artikelnummer
Trolly 54-5	Transportvagn	090-008640-00000
Trolly 35-6	Transportvagn	090-008827-00000
Trolly XQ 55-5	Transportvagn, monterad	090-008636-00000
Trolly 55-6	Transportvagn, monterad	090-008825-00000

9.2 Tillval för eftermontering

Typ	Benämning	Artikelnummer
ON TH TG.03/TG.04/TG.11 R	Brännarfäste, höger	092-002699-00000
ON TG	Bärrem	092-004310-00000
ON Filter TG.04/K.02	Smutsfilter för luftinsläpp	092-002698-00000
ON CS TG.0004	Krankonsol, transport-/stötskydd	092-007895-00032
ON WAK TG.03/TG.04/TG.09/K.02	Hjulmonteringssats	092-001356-00000

9.3 Skyddsgasförsörjning

Typ	Benämning	Artikelnummer
Proreg Ar/CO2 230bar 15l D	Tryckreducerventil med manometer	394-008488-10015
Proreg Ar/CO2 230bar 30l D	Tryckreducerventil med manometer	394-008488-10030
DM 842 Ar/CO2 230bar 15l D	Tryckreducerventil med manometer	394-002910-00015
DM 842 Ar/CO2 230bar 30l D	Tryckreducerventil med manometer	394-002910-00030
GH 2X1/4" 2M	Gasslang	094-000010-00001
GH 2x1/4" 3m	Gasslang	094-000010-00003
GH 2X1/4" 5m	Gasslang	094-000010-00005
GH 2 X 1/4 tum 10 m	Gasslang	094-000010-00011
GH 2X1/4" 15m	Gasslang	094-000010-00015

9.4 Allmänt tillbehör



Typ	Benämning	Artikelnummer
32A 5POLE/CEE	Aggregatstickkontakt	094-000207-00000

9.5 Datorkommunikation

Typ	Benämning	Artikelnummer
Splitter 2x 7POL	Fördelarbox för utökning av det befintliga 7-poliga gränssnittet på svetsmaskinen	090-008302-00000
Xnet LAN Gateway	LAN-gateway i extern kapsling	090-008833-00502
Xnet WiFi Gateway	WiFi-gateway i extern kapsling	090-008834-00502

10 Bilaga

10.1 Genomsnittlig trådelektrodförbrukning

5 m/min – 197 ipm								
	mm				tum			
	1,0	1,2	1,6		0,040	0,045	0,060	
Stål	1,8	2,7	4,7	kg/h	3,9	5,9	10,3	lb/h
Rostfritt stål	1,9	2,8	4,8		4,1	6,1	10,5	
Aluminium	0,6	0,9	1,6		1,3	1,9	3,5	
10 m/min – 394 ipm								
Stål	3,7	5,3	9,5	kg/h	8,1	11,6	20,9	lb/h
Rostfritt stål	3,8	5,4	9,6		8,3	11,9	21,1	
Aluminium	1,3	1,8	3,2		2,8	3,9	7,0	

10.2 Genomsnittlig skyddsgasförbrukning

10.2.1 MIG/MAG-svetsning

	mm	1,0	1,2	1,6	2,0
	tum	0,040	0,045	0,060	0,080
l/min		10	12	16	20
gal/min		2,64	3,17	4,22	5,28

10.2.2 TIG-svetsning

	Gasmunstyckesnummer	4	5	6	7	8	10
	∅ mm	6,5	8,0	9,5	11	12,5	16
	∅ tum	0,26	0,31	0,37	0,43	0,5	0,63
l/min		6	8	10	12		15
gal/min		1,58	2,11	2,64	3,17		3,96

10.3 Återförsäljarsökning

Sales & service partners
www.ewm-group.com/en/specialist-dealers



"More than 400 EWM sales partners worldwide"